

(a) $\sigma_{\infty} = 0.30 \text{ Kg/mm}^2$ (200x)

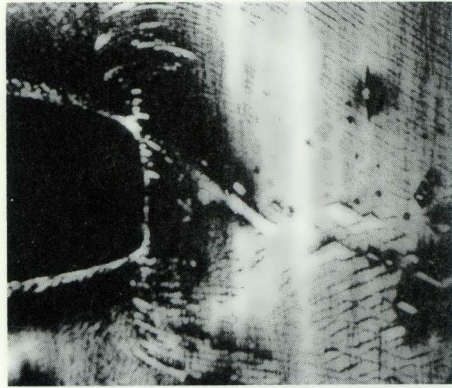

(b) $\sigma_{\infty} = 0.90 \text{ Kg/mm}^2$ (200x)

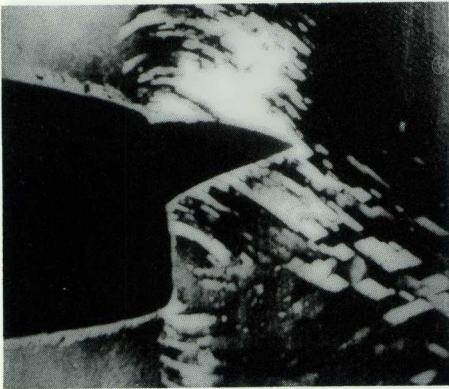

(c) $\sigma_{\infty} = 1.30 \text{ Kg/mm}^2$ (200x)

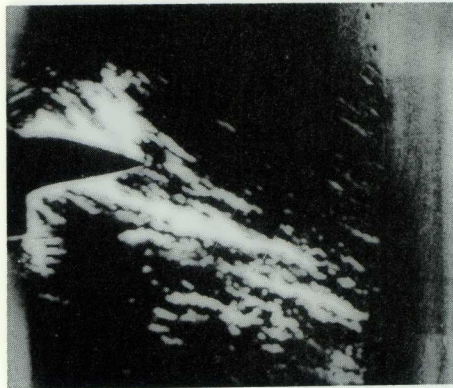

(d) $\sigma_{\infty} = 1.30 \text{ Kg/mm}^2$ (100x)

$a_0 = 1.50 \text{ mm}$

$b = 90^\circ$

Fig. 1. The evolution of blunting in a transverse edge-crack ($\beta = 90^\circ$) in a polycarbonate (PC) plate under plane stress conditions as seen by the scanning electron microscope. Slip-line fields appear by the crazes of coating of the plate in front of the blunted crack or along its new branch (all plates are submitted to a simple tension load).

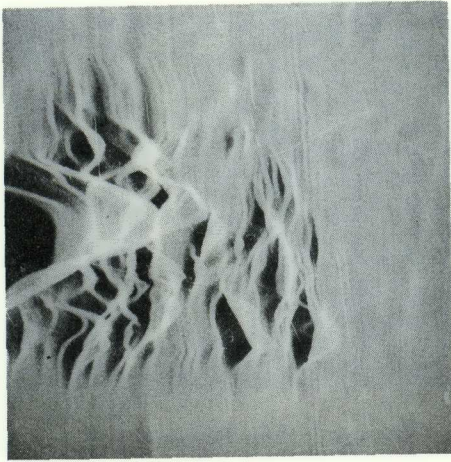

(a) $\sigma_{\infty} = 0.50 \text{ Kg/mm}^2$ (300x)

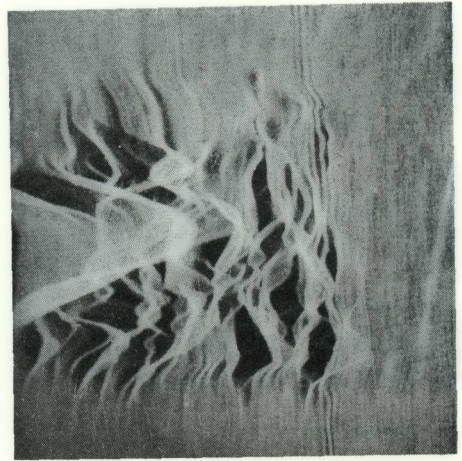

(b) $\sigma_{\infty} = 0.70 \text{ Kg/mm}^2$ (300x)

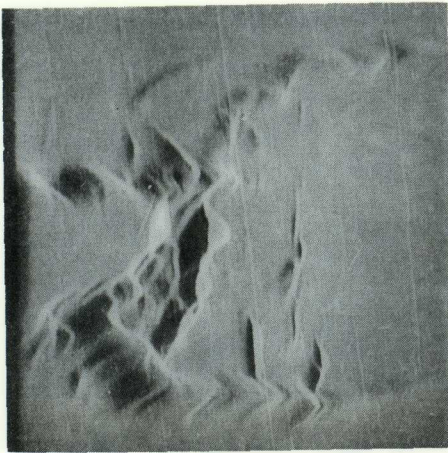

(c) $\sigma_{\infty} = 0.75 \text{ Kg/mm}^2$ (300x)

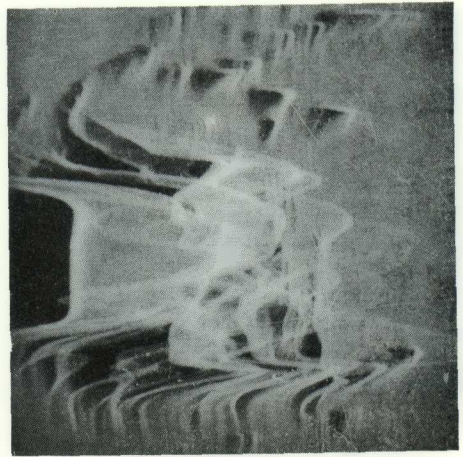

(d) $\sigma_{\infty} = 1.00 \text{ Kg/mm}^2$ (300x)

$a_0 = 1.10 \text{ mm}$

$b = 90^\circ$

Fig. 2. The evolution of the void population around the tip of a blunted edge crack under plane-stress conditions, as seen in the SEM under z-modulation.

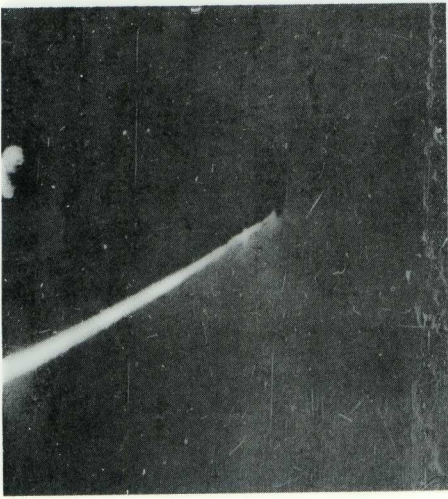

a) $\sigma_0 = 0.66 \text{ Kg/mm}^2$ (200x)

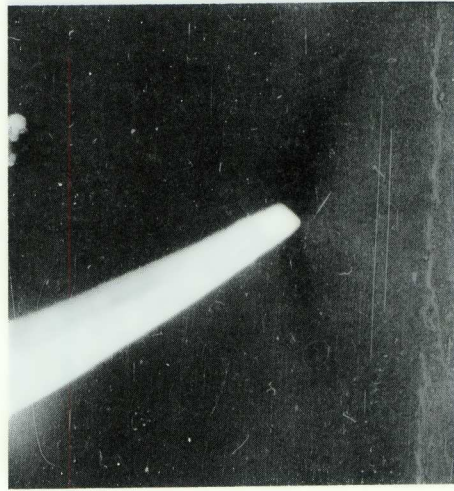

(b) $\sigma_0 = 2.25$ (200x)

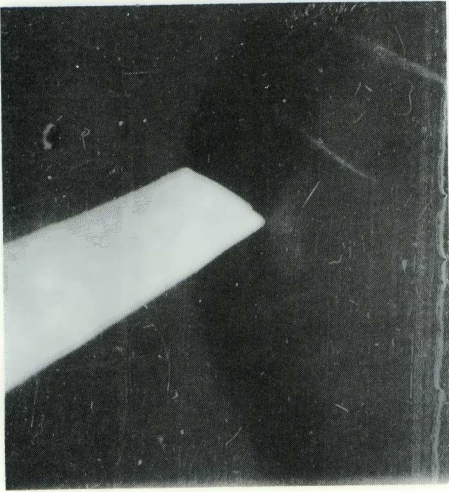

(c) $\sigma_0 = 2.90$ (100x)

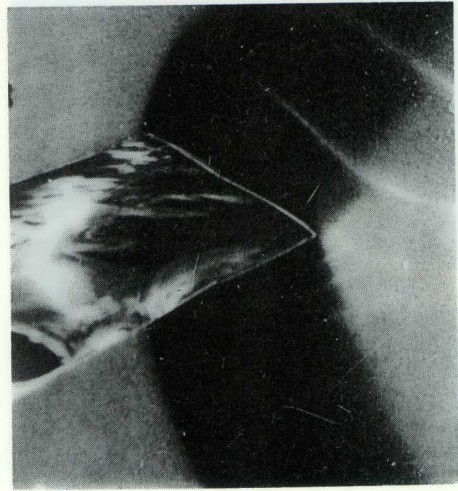

(d) $\sigma_0 = 3.10$ (100x)

$$a_0 = 800 \text{ } \mu\text{m}$$

$$b = 63^\circ$$

Fig. 3. The evolution of blunting of a $\beta = 63^\circ$ oblique edge crack in a PC-plate under plane-stress conditions. The elastically deformed zones appear as black regions in photos 3(c) and (d).

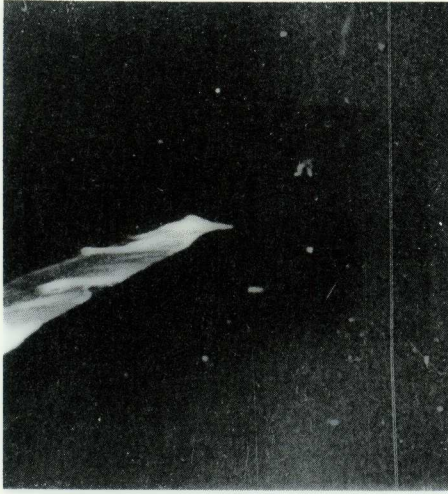

(a) $\sigma_{\infty} = 0.50 \text{ Kg/mm}^2$ (200x)

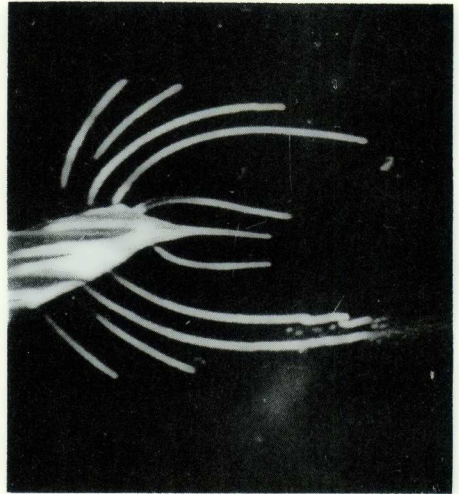

(b) $\sigma_{\infty} = 0.70$ (200x)

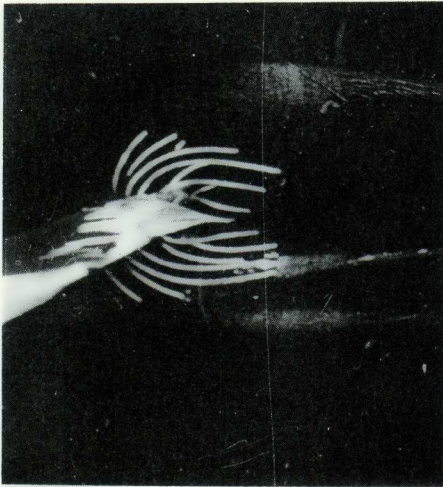

(c) $\sigma_{\infty} = 0.90$ (100x)

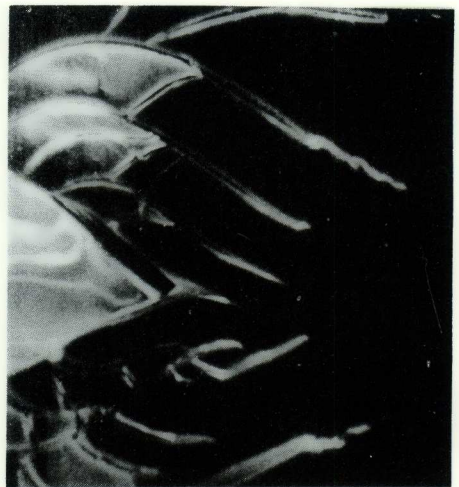

(d) $\sigma_{\infty} = 1.00$ (400x)

$a_0 = 1.50 \text{ mm}$

$\beta = 60^\circ$

Fig. 4. The slip-line fields created around an oblique edge crack ($\beta = 60^\circ$) blunted and developing a secondary branch as shown in the SEM by the crazes of the coating of the plate.

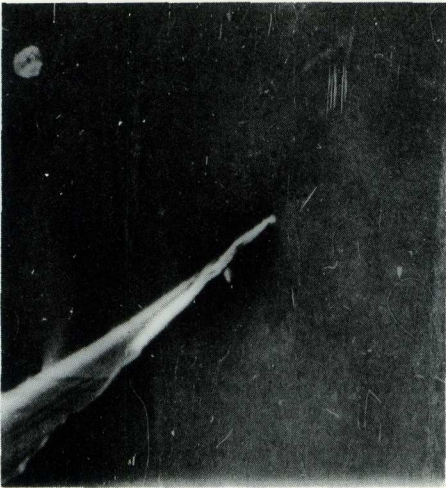

(a) $\sigma_{\infty} = 1.30 \text{ Kg/mm}^2$ (300x)

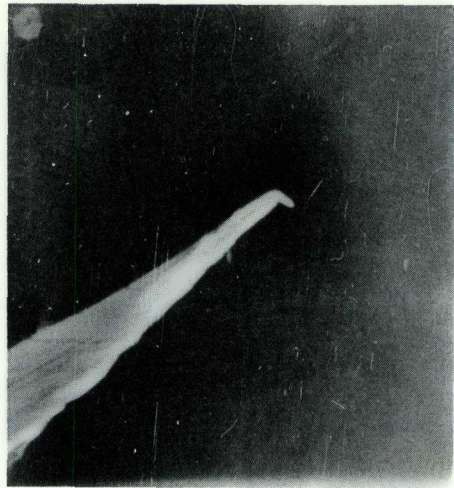

(b) $\sigma_{\infty} = 2.60$ (300x)

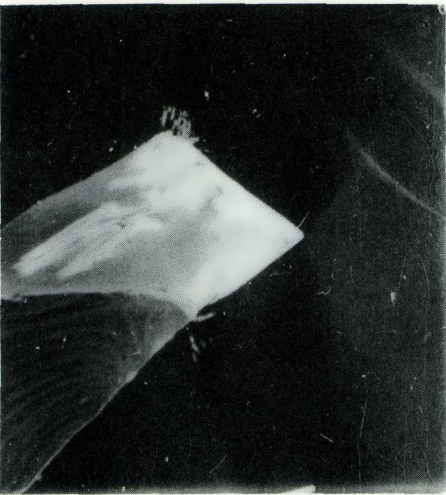

(c) $\sigma_{\infty} = 4.37$ (100x)

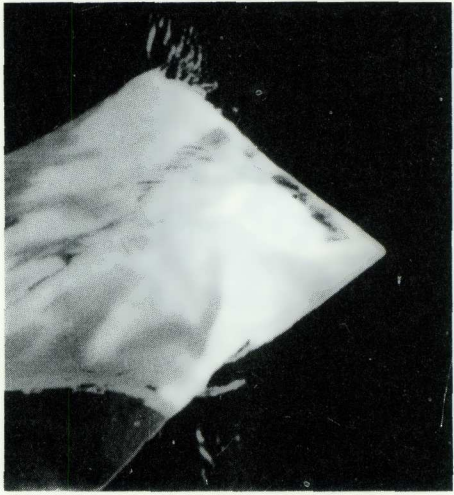

(d) $\sigma_{\infty} = 4.37$ (300x)

$a_0 = 500 \mu$

$\beta = 48^\circ$

Fig. 5. The evolution of blunting of an edge crack with $\beta = 48^\circ$ in a PC-plate under plane-stress conditions.

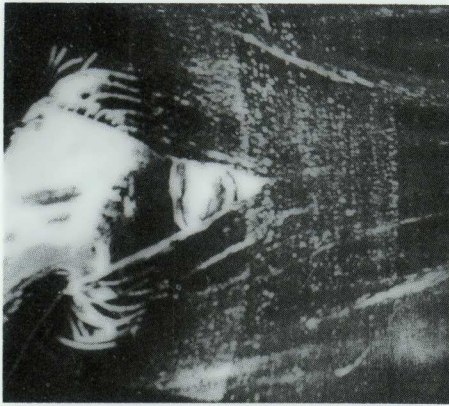

(a) $\sigma_{\infty} = 1.90 \text{ Kg/mm}^2$ (200x)

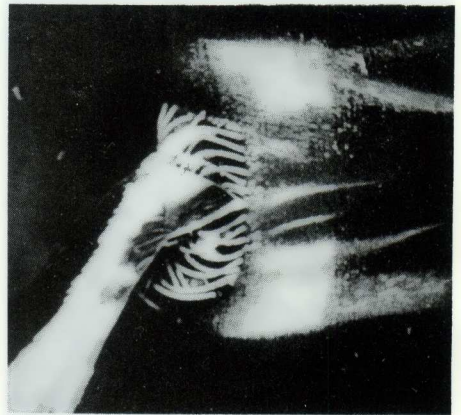

(b) $\sigma_{\infty} = 1.99 \text{ Kg/mm}^2$ (100x)

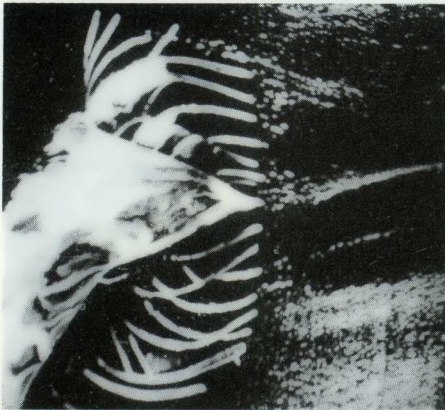

(c) $\sigma_{\infty} = 1.99 \text{ Kg/mm}^2$ (180x)

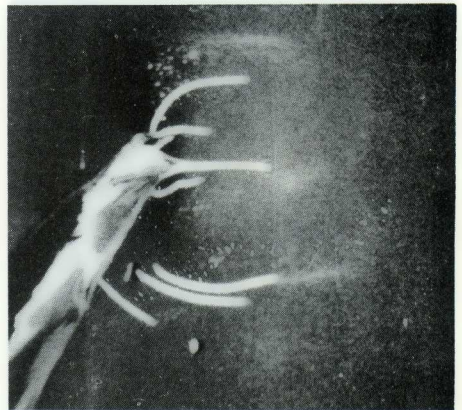

(d) $\sigma_{\infty} = 1.30 \text{ Kg/mm}^2$ (100x)

$a_0 = 1.90 \text{ mm}$

$\beta = 35^\circ$

Fig. 6. Slip-line fields formed by the crazes of the coating around an oblique crack with $\beta = 45^\circ$ in a PC-plate under plane-stress conditions.

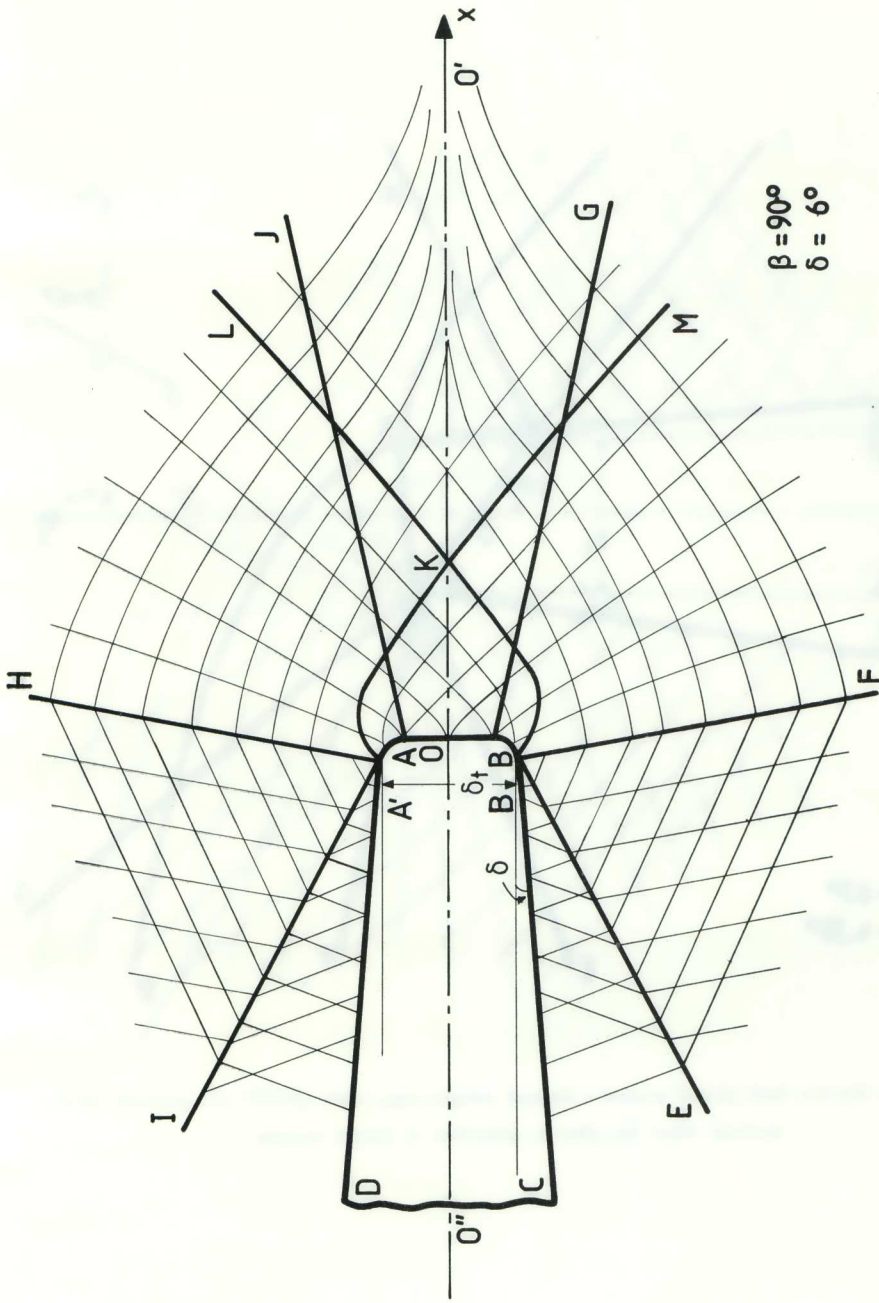

Fig. 7. The slip-line field plotted around a blunted transverse edge crack of a perfectly plastic material when the plate is submitted to simple tension.

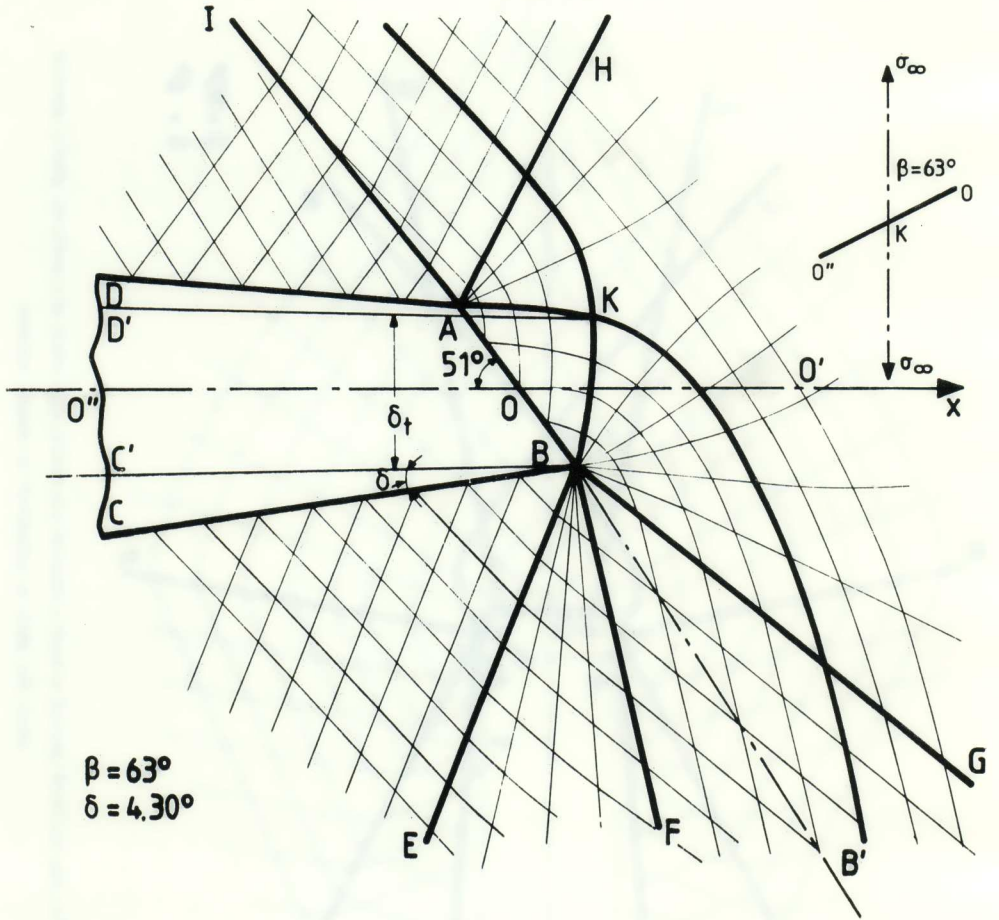

Fig. 8. The slip-line field plotted around a blunted oblique edge crack ($\beta=63^\circ$) of a perfectly plastic material when the plate is submitted to simple tension.

ΚΟΙΝΩΝΙΚΗ ΙΑΤΡΙΚΗ.— Τὰ ἀναγνωστικά τοῦ Δημοτικοῦ Σχολείου καὶ ἡ συμβολή τους στὴν ἀγωγή ὑγείας τὰ τελευταῖα 50 χρόνια, ὑπὸ Γεωργίου Ν. Παπαδάκη*, διὰ τοῦ Ἀκαδημαϊκοῦ κ. Νικολάου Ματσανιώτη.

«Education does not mean teaching people to know what they do not know; it means teaching them to behave as they do not behave».

(John Puskin¹)

Α. Η ΓΛΩΣΣΑ ΚΑΙ Η ΕΚΠΑΙΔΕΥΣΗ

Ἀρχίζοντας τὸ δημοτικὸ σχολεῖο (ΔΣ) τὸ παιδί μαθαίνει ν' ἀποκρυπτογραφεῖ καὶ νὰ ἀναπαράγει τὰ ὀπτικοκινητικὰ σύμβολα τῆς γλώσσας, μαθαίνει δηλαδὴ ἀνάγνωση καὶ γραφή². Ἡ σύνδεση τῆς νέας αὐτῆς ἐμπειρίας μὲ τὴ χρονικῶς προηγούμενη τῶν ἀκουστικο-φωνητικῶν συμβόλων (ὁμιλία) καί, ἐν τέλει, ἡ ταύτιση συμβόλου καὶ συμβολιζομένου, τοῦ δίδουν σιγά-σιγά τὴν ἰκανότητα τοῦ ἀφηρημένου συλλογισμοῦ καὶ ὀλοκληρώνουν τὴ μετατροπὴ τῆς «γλώσσας» (Language) σὲ «λόγο» (Reason), δηλαδὴ σὲ «ἐκφρασμένο στοχασμό»³ [10]. Ἡ «λέξη» ποὺ τὸ παιδί ἀκούει - λέει - διαβάζει - γράφει - παύει πιά νὰ εἶναι ἓνα ἀπλὸ αἰσθητικο-κινητικὸ συμβάν. Γίνεται ταυτόχρονα γλωσσικὸ καὶ νοητικὸ φαινόμενο [2]. Μὲ διαμορφωμένο ἤδη γλωσσικὸ ὄργανο ὁ μαθητὴς ὀδεύει ταχύτερα στὴν κατάκτηση τῆς γνώσης (Knowledge), ἡ ὁποία ἀναβαθμίζεται, ἀπὸ ἀπλὴ ἀντίληψη (Perception), σὲ ἔννοια (Conception) καὶ γίνεται «ἐνέργεια ἐμπρόσθετη ποὺ τείνει πρὸς ὀρισμένους στόχους καὶ μεταχειρίζεται ὀρισμένα μέσα» [11]. Μὲ τὴ σειρά τῆς ἡ γνώση τροποποιεῖ ἢ σταθεροποιεῖ τὴ συμπεριφορὰ (Behaviour), δηλαδὴ τὸν εἰδικὸ καὶ συγκεκριμένον τρόπο μὲ τὸν ὁποῖο τὸ ἄτομο σκέπτεται, δρᾷ καὶ ἀντιδρᾷ (λειτουργεῖ) κάτω ἀπὸ ὀρισμένες συνθήκες [16]. Τὸ σύνολο αὐτῶν τῶν ἀνακυκλούμενων γεγονότων εἶναι ἡ ἐκπαίδευση (Education).

* G. PAPAĐAKIS. *Elementary School Language-books and their contribution in Health Education during the past 50 years.*

1. Ἄγγλος συγγραφέας (1819-1900).

2. Γιὰ τὴν πρώτη συνάντηση τοῦ παιδιοῦ μὲ τὸ γραπτὸ λόγο βλέπε, Λουὶ Ἀραγκόν: «Πῶς ἔμαθα νὰ διαβάζω» ('Ἡ γλώσσα μου ΣΤης ΔΣ μέρος I, σ. 33).

3. Ὁ Χρῆστος Μαλεβίτσης στὸ βιβλίον του «Ὁ ἔγκοπος λόγος» ('Αθήνα 1979, σ. 11) ἀναφέρει «Λόγος λοιπὸν εἶναι ἡ ὁμιλία καὶ εἶναι ἡ γλώσσα· εἶναι ἡ λογικὴ καὶ εἶναι ὁ νόμος... εἶναι ἡ ἀναλογία καὶ εἶναι ὁ λογισμός· εἶναι ὁ λόγος τοῦ Ἡρακλείτου ποὺ συνιστᾷ τὴν οὐσία τοῦ κόσμου καὶ εἶναι ὁ λόγος τοῦ Ἰωάννη ποὺ ἀποκαλύπτεται ὡς Θεός. Πάντως εἶναι πάντοτε φωτισμός».

Ἡ ἐκπαίδευση βρίσκει τὴν κορυφαία της ἔκφανση στὸ χῶρο τοῦ σχολείου. Ἐδῶ, σὰν σὲ χημικὸ ἐργαστήριον, ἡ γλώσσα «δένεται» μὲ τὴ γνώση, τὴ σκέψη, τὸ διαστοχασμὸ καὶ ἐπιτρέπει στὸ παιδί νὰ «μάθει», δηλαδὴ νὰ γευθεῖ «τὰ πνευματικὰ ἀγαθὰ ποὺ σχηματίζονται σιγὰ-σιγὰ μέσα στὴν ἱστορία καὶ ἀπὸ τὴν ἱστορία καὶ πού, καθὼς περνοῦν ἀπὸ γενεὰ σὲ γενεὰ, μεγαλώνουν σὰν χιονόσφαιρα ἢ συμπιέζονται καὶ φθίνουν» [12]. Αὐτῆς τῆς κρίσιμης πορείας κυριότατο ἐργαλεῖο εἶναι τὸ Ἐναγνωστικόν.

B. ΤΟ ΑΝΑΓΝΩΣΤΙΚΟ: ΙΣΤΟΡΙΑ ΚΑΙ ΠΕΡΙΕΧΟΜΕΝΟ

Ὁ ὅρος «Ἐναγνωστικόν» (ἘΑ,) ἀπαντᾶται στὴν ἑλληνικὴ ἐκπαίδευση ἀπὸ τὸ 1890 [6]. Προηγουμένως τὰ βιβλία μὲ τὰ ὅποια «ἡ περὶ τὸ ἀναγινώσκειν διὰ τοῦ ἀλφαβηταρίου ὁπωσοῦν κτηθεῖσα δεξιότης προάγεται» [7] ὀνομάζονταν «Ἐναγνωσματάρια» καὶ, στὰ πρῶτα μετὰ τὴν ἐπανάσταση χρόνια, «Χρηστοθήτεια» ἢ «Χρηστομάθεια». Μετὰ τὸ 1982 πῆραν τὸ γενικὸ γιὰ ὅλες τὶς τάξεις τοῦ ΔΣ τίτλο, «Ἡ γλώσσα μου».

Στὴν ἀρχαιότητα (5ος αἰ. π.Χ.) τὰ παιδιὰ μάθαιναν ἀνάγνωσι καὶ γραφὴν στὰ «διδασκαλεῖα τῶν γραμματιστῶν» καὶ μάλιστα... μετὰ μουσικῆς, ἐνῶ δηλαδὴ τραγουδοῦσαν ἢ ἔπαιζαν λύρα [6, 7]. Τὰ ἀλφαβητάρια τοὺς ἦσαν πλάκες ἀπὸ ὀπτῆ γῆ καὶ ἡ εἰσαγωγή τοὺς στὸν ἐντεχνο λόγο γινόταν μὲ τὸν Αἴσωπο⁴ [13]. Ἐκολουθοῦσαν ἡ Βατραχομομαχία (5ος αἰ.), τὰ Ὀμηρικὰ ἔπη, οἱ Παίδειοι μῦθοι τοῦ Ἰβύκου (6ος αἰ.), ἀποσπάσματα ἀπὸ τὸ Θεόγνι (6ος αἰ.) καὶ τὸν Ἡσίοδο (9ος αἰ.), πολεμικὰ τραγούδια τοῦ Τυρταίου καὶ τοῦ Καλλίνου (7ος αἰ.) στὴ Σπάρτη κ.ἄ. Στὰ ρωμαϊκὰ χρόνια χρησιμοποιεῖται καὶ ἡ Αἰνειάδα (Βιργίλιος 70-19 π.Χ.), ἐνῶ στὴ βυζαντινὴ περίοδο κυριαρχοῦν θρησκευτικοὶ ὕμνοι, ἱστορίες ἀγίων (συναξάρια μετὰ τὸν 6ο μ.Χ. αἰ.), τὰ προδρομικὰ ποιήματα (12ος αἰ.), τὰ ἔπη τῶν ἀκριτῶν (11-12ος αἰ.), τὸ περίφημο χρονικὸ τοῦ Μωρέως (1300 μ.Χ. περίπου), ἡ φυλλάδα τοῦ Μεγαλέξανδρου (13ος αἰ.), τὸ συναξάριον τιμημένου γαιδάρου (14ος αἰ.), ὁ Φυσιολόγος (13ος-14ος αἰ.), ὁ Πουολόγος (14ος αἰ.) καὶ ἡ «Διήγησις παιδιόφραστος περὶ τετραπόδων ζώων» (14ος αἰ.) [4].

Στὴν Κρήτη, τὴν περίοδο τῆς Βενετοκρατίας (1204-1669), ἡ λαϊκὴ παιδεία στηρίζεται στὰ μοναστήρια, τὴν Ὀκτώηχο καὶ τὸ Ψαλτήρι, παράλληλα ὅμως Ἴταλοὶ γραμματοδιδάσκαλοι διδάσκουν λατινικὰ καὶ ἰταλικά [5]. Μετὰ τὴν ἄλωση, ἐκτὸς

4. Ἐμαθῆς γὰρ ἔφυς κοῦ πολυπράγμων (= δραστήριος)
οὐδ' Αἴσωπον πεπάτηχας. (= ἔμαθες καλὰ-καλὰ).

Ἐριστοφ. Ὀρνίθες στ. 471

ἀπὸ τὴν Ὀκτώηχο καὶ τὸ Ψαλτήρι, ὡς Ἄ, χρησιμοποιοῦνται τὸ «Περὶ παιδῶν ἀγωγῆς» (Βενετία 1544), λαϊκὰ παραμύθια καὶ δημοτικὰ τραγούδια, τραγούδια τοῦ Ρήγα (τέλη 18ου αἰ.), διασκευὲς μύθων τοῦ Λαφονταῖν (17ος αἰ.), ἡ «Φυλλάδα τοῦ Γαιδάρου» (1539) κ.ἄ. Στὴν «Ἑσπερία» καὶ ὡς τὰ μέσα τοῦ 18ου αἰ. στὰ ΔΣ διδάσκονται περικοπὲς ἀπὸ τὴν Ἁγία Γραφή, ἔπειτα ὅμως εἰσάγονται τὰ νέα Ἄ, ὅπως «Ὁ παιδικὸς φίλος» τοῦ Rochow στὴ Γερμανία (1776) μὲ γνώσεις «πρακτικὰς καὶ κοινωφελεῖς» [6]. Σημειωτέον ὅτι τὸ πρῶτο ἀλφαβητάριο τὸ ὁποῖον ἀπεργάζεται τὴν προειδοποίησιν τῆς εὐκόλου ἀναγνώσεως τῶν ἄλλων βιβλίων» εἶχε ἤδη ἐκδοθεῖ ἀπὸ τὸ Λούθηρο τὸ 1525-30 [7].

Τὸ 1810 ἐκδίδεται στὴν Κων/πολη ἓνα δεκαεξασέλιδο ἑλληνικὸ ἀλφαβητάριο ποὺ ἀποτελεῖ καὶ τὸ πρότυπο ὄλων τῶν ἀλφαβηταρίων ὡς τὸ 1880. Στὸ τέλος τοῦ βιβλίου αὐτοῦ διαβάζομε:

«Ὁ γραμμάτων ἄπειρος οὐ βλέπει, βλέπων

διπλοῦν δ' ὀρῶσιν οἱ μαθόντες γράμματα» [13α].

Τὸ 1829 ὁ Καποδίστριας μὲ τὸ ὑπ. ἀρ. 700 διάταγμα καθορίζει τὴν διδακτέα ὕλη στὰ ΔΣ [9]. Τὸ 1841 ἐκδίδεται ἡ τρίτομη «Ἑλληνικὴ Χρηστομάθεια» τοῦ Ἀλεξάνδρου Ρίζου-Ραγκαβῆ καὶ εἰσάγεται ὡς Ἄ, στὶς τρεῖς τάξεις τοῦ τότε «ἑλληνικοῦ σχολείου». Μὲ τὸ «Γεροστάθη» τοῦ Λέοντος Μελά ποὺ ἐκδόθηκε τὸ 1858 διαπαιδαγώγησαν γενεὲς Ἑλλήνων ὄχι μόνον στὴν Ἑλλάδα ἀλλὰ καὶ στὸ ἐξωτερικὸ (Αἴγυπτος) [3]. Ἀργότερα καὶ ὡς τὸ 1879 ἰσχύει ἐνιαῖος τύπος βιβλίου — ἀλφαβητάριο καὶ ἀναγνωστικὸ μαζι— γιὰ ὅλες τὶς τάξεις τοῦ ΔΣ, ποὺ εἶναι χωρισμένο σὲ 8 μέρη ὅσες καὶ οἱ «κλάσεις» (τάξεις). Τὸ 1879 τὸ ὑπουργεῖο παιδείας μὲ τὴν ὑπ. ἀρ. 7639 ἐγκύκλιό του [13α] δίδει ὁδηγίες γιὰ τὴ σύνταξη νέων Ἄ, καὶ ἐπιτρέπει τὴν χρησιμοποίησιν ἀπὸ τοὺς μαθητὲς καὶ ἄλλων ἀναγνωσμάτων, ὅπως τῶν «Χριστιανικῶν δεήσεων» τοῦ Λ. Μελά, τῶν «Δώδεκα παιδικῶν διηγημάτων» τοῦ Γ. Κωνσταντινίδου κ.ἄ. Ἡ κατάσταση αὐτὴ διατηρεῖται ὡς τὸ 1919 μὲ διάφορες προσθήκες, ὅπως ἡ «Ὀδύσεια» Α. Κουρτίδη, τὰ «Ἀναγνώσματα ἐκ τοῦ Ἡροδότου» τοῦ Θ. Ἀποστολόπουλου, Ροβινσῶνες, Χρηστομάθειες κ.ἄ. παραγεμισμένα μὲ ποιήματα τῶν Ἡ. Τανταλίδου, Γ. Βιζυνοῦ, Ἄ. Ραγκαβῆ καὶ, ἀργότερα, Ι. Πολέμη. Οἱ νόμοι 826/1917 καὶ 1332/1918 παρέχουν ἐλευθερίαν στὴ συγγραφὴ Ἄ, καὶ τότε γράφονται τὸ «Ἀλφαβητάρι μὲ τὸν Ἥλιο» καὶ τὰ περίφημα «Ψηλὰ Βουνά» τοῦ Ζ. Παπαντωνίου [23α]. Τὸ τελευταῖο χρησιμοποιήθηκε ὡς Ἄ, τῆς Γ' τάξεως στὰ σχολικὰ ἔτη 1918-19 καὶ 1974-75. Μεγάλαν ὄνόματα ὅπως τῶν Ν. καὶ Γαλάτειας Καζαντζάκη, Α. Καρκαβίτσα, Π. Νιρβάνου, Α. Δελμούζου, Μ. Τριανταφυλλίδου κ.ἄ. συνεργάζονται στὴ σύνταξη τῶν Ἄ, τῆς λεγόμενης ἐποχῆς τοῦ «Ἐκπαιδευτικοῦ Ὁμίλου» (1910). Ὅλα... καίονται στὴ μεταπολίτευση τοῦ 1920 λόγῳ τῶν «θανασίμων ἀμαρτημάτων» ποὺ τοὺς καταμαρτυρεῖ ἡ «ἐπὶ τούτῳ διορισθεῖσα ἐπιτροπεία

τοῦ ὑπουργείου» [3α]. Τὸ 1931, μὲ ὑπουργὸ παιδείας τὸν Γ. Παπανδρέου, ἡ ἐκπαιδευτικὴ μεταρρύθμιση ἀναζωογονεῖται γιὰ νὰ ἀνατραπεῖ ὀριστικὰ τὸ 1936 μὲ τὴν ἐπιβολὴ τῆς δικτατορίας [4]. Στὰ χρόνια τοῦ πολέμου καὶ ὡς τὸ 1976 ποὺ ἡ κυβέρνησις Καραμανλῆ μὲ τὸ νόμο 309 καθιέρωσε τὴ δημοτικὴ ὡς βασικὸ γλωσσικὸ ὄργανο στὴ γενικὴ ἐκπαίδευση, τὰ 'Α, ἦσαν συλλογὲς ἄλλοτε στὴ δημοτικὴ καὶ ἄλλοτε στὴν ἀπλὴ καθαρεύουσα τῶν Ν. Κοντοπούλου, Δ. Κοντογιάννη, Δ. Ζήση, Ε. Φωτιάδη, Γ. Μέγα, Π. Νιρβάνα, Α. Βαρελᾶ, Χ. Σακελλαρίου, Σ. Σπεράντζα καὶ πολλῶν ἄλλων. Τὸ 1976, πάλι στὰ 'Α, εἰσάγονται τὰ «'Ανθολόγια» μὲ κείμενα ἐπιλεγμένα βάσει αἰσθητικῶν καὶ μόνον κριτηρίων καὶ, ὅπως ἀναφέρθηκε ἤδη, μετὰ τὸ 1982 τὰ 'Α, παίρνουν τὸ γενικὸ τίτλο «'Η γλῶσσα μου».

Πέρα τῆς γλωσσοπλαστικῆς ἀποστολῆς του τὸ 'Α, εἶναι στὴν οὐσία τὸ πρῶτο γραπτὸ μήνυμα τῆς πολιτείας πρὸς τὸν πολίτη της. Ἦταν λοιπὸν φυσικὸ τὸ περιεχόμενό του νὰ συζητεῖται ἔντονα ὄχι μόνον ἀπὸ τοὺς κυρίως ἐνδιαφερομένους παιδαγωγούς καὶ λογοτέχνες ἀλλὰ καὶ ἀπὸ ψυχολόγους, κοινωνιολόγους, γιατρούς, οἰκολόγους, ἀκόμη καὶ πολιτικούς. Ἡ βασικὴ ἀπαίτησις τῶν παιδαγωγῶν νὰ παραμείνῃ τὸ 'Α, πρὶν ἀπ' ὅλα βιβλίον γιὰ τὴ διδασκαλίαν τῆς γλώσσας, δὲν μποροῦσε βέβαια νὰ παραγνωρισθεῖ. Ἀπὸ ἐκεῖ καὶ πέρα ὅμως ἔμενε νὰ καθορισθεῖ τὸ εἶδος καὶ ἡ ποσότης τῶν ἐπὶ μέρος μνημάτων ποὺ θὰ τὸ ἀποτελοῦσαν, καὶ ἀκόμη, νὰ διευκρινισθεῖ ἂν τὰ μνημάτα αὐτὰ θὰ ἔπρεπε νὰ «πληροφοροῦν» ἢ νὰ διαμορφώσουν αἰσθητικὰ τὸ παιδί. Ἐὰν δηλαδὴ ἡ «ἀνάγνωσις» θὰ ἔπρεπε νὰ ὀδηγεῖ στὴ γνώσιν ἢ τὴ συγκίνησιν. Στὴν πραγματικότητά ὅλα τὰ 'Α, περιεῖχαν καὶ περιέχουν σὲ διαφορετικὰ ἀναλογίαις τὰ στοιχεῖα τοῦ διδασκισμοῦ καὶ τοῦ αἰσθητισμοῦ. Ἀκόμη καὶ στὴν ἀρχαιότητα περιεῖχαν «βιωτικὰ διδάγματα καὶ τρόπους βιωτικούς», παράλληλα μὲ τὴν ἠθικὴν διδασχὴν, ὅπως π.χ. οἱ «νουθετικοὶ καὶ ὠφελιμώτατοι Αἰσώπειοι μῦθοι», μὲ στόχον τὴν ἀνάπτυξιν τοῦ παιδιοῦ, «τὴν τε διάνοιαν καὶ τὸ ἦθος καὶ τὸ συναίσθημα καὶ τὴν γλωσσικὴν δεξιότητα» [7, 8]. Ἀλλὰ καὶ τὰ σχοινοτενῆ ἔμμετρα ἱστορήματα τοῦ μεσαίωνα οὔτε τοῦ διδασκτικοῦ οὔτε τοῦ ψυχαγωγικοῦ στοιχείου ἔστεροῦντο. Στὰ τέλη τοῦ 18ου αἰ. τὰ μὴ θρησκευτικὰ 'Α, εἶχαν μεταπέσει σὲ μικρὰς ἐγκυκλοπαιδείας μὲ ἱστορικὰ καὶ γεωγραφικὰ, κυρίως, πληροφορίες καὶ πολλὰς ἠθικολογικὰς παρεμβολὰς. Αὐθόρμητη καὶ ἀληθινὴ ποίησις συναντοῦσε κανεὶς μόνον στὰ λαμπρὰ θρησκευτικὰ κείμενα τῆς 'Οκτωήχου καὶ τοῦ Ψαλτηρίου⁵ [3].

5. Στὸ κρυφὸ σχολεῖο ὁ μαθητὴς ξεκινοῦσε τὶς σπουδὰς του μὲ τὴν «'Οκτώηχον» καὶ πρῶτον διδασκόμενον κείμενον τὸ:

«Τὰς ἐσπερινὰς ἡμῶν εὐχὰς πρόσδεξαι, Ἁγίε Κύριε, / καὶ παράσχου ἡμῖν ἄφεςιν ἁμαρτιῶν / ὅτι μόνος εἶ ὁ δεῖξας ἐν κόσμῳ τὴν ἀνάστασιν» ('Ι. Δαμασκηνός) 8ος αἰ. Ἀργότερα στὸ «Ψαλτήρι» μάθαινε:

«Μακάριος ἀνὴρ ὃς οὐκ ἐπορεύθη ἐν βουλῇ ἀσεβῶν καὶ ἐν ὁδῷ ἁμαρτωλῶν οὐκ ἔστη. Ὅτι

Ἀπὸ τὴν ἐπανάσταση καὶ ὡς τὸ τέλος τοῦ 19ου αἰ. τὰ Ἄ, περιγράφονται ὡς «ψυχρά, ξηρά καὶ ἀκαλαίσθητα» [13α], περιέχουν δέ, ἐκτὸς ἀπὸ τὰ γραμματικά καὶ συντακτικά στοιχεῖα, γνώσεις ἀνθρωπολογίας καὶ φυσικῆς, ὑγιεινὰ παραγγέλματα, νοθεσίες κλπ. Ὁ «Γεροστάθης» τῶν μέσων τοῦ αἰῶνα αὐτοῦ εἶναι τὸ πρότυπο ἐνὸς ἀπροκάλυπτου διδακτισμοῦ [1] σαφέστατα ἐπηρεασμένου ἀπὸ τὸ πασίγνωστο «τέρπειν ἅμα καὶ διδάσκειν» (*instruire en amusant*) τῶν Γάλλων [3]. Μετὰ τὸ 1879 ἡ ὕλη γίνεται λιγότερο ἀνιαρή, ὡς τὸ 1919 πάντως ὁ διδακτισμὸς καὶ ἡ καθαρεύουσα κυριαρχοῦν ἀπολύτως [4, 13α]. Στὶς Χρηστομάθειες προέχει τὸ ἠθοπλαστικὸ καὶ θρησκευτικὸ στοιχεῖο καὶ αὐτὰ ὅλα «καταντοῦν» τὰ Ἄ, «σύμφυρμα ἀηδὲς τεμαχίων παντοίων οὐδὲν προκαλούντων ἐνδιαφέρον» [8]. Τὸ ἰδεῶδες τοῦ αἰσθητισμοῦ (*Aestheticism*), ποῦ εἶναι «ἡ ὁμορφιά, ἡ λατρεία τῆς καὶ ἡ ἀποκλειστικὴ καλλιέργειά τῆς» [14], βρίσκεται σὲ πλήρη ὑποχώρηση.

Τότε ἐμφανίζονται στὰ σχολεῖα τὰ «Ψηλὰ Βουνά» τοῦ Παπαντωνίου, τὸ κορυφαῖο αὐτὸ παιδικὸ λογοτέχνημα ποῦ ἀποπειρᾶται νὰ συμβιβάσει τὰ διεστῶτα καὶ νὰ «περάσει» μηνύματα ἀτομικῆς αὐθυπαρξίας ἀλλὰ καὶ ἀλληλεγγύης, σωματικῆς, ἠθικῆς καὶ πνευματικῆς ὑγείας, ἀγάπης γιὰ τὴ φύση καὶ ἀποστροφῆς γιὰ τὴν πρόληψη. Ὁ Παπαντωνίου, αὐτὸ τὸ «φίνο, ἔξυπνο, ἐκλεπτυσμένο καὶ ἐξευρωπαϊσμένο πνεῦμα» [15], ἀποδεικνύεται μὲ τὸ δημιούργημά του αὐτὸ ὁ μεγάλος μαέστρος τοῦ μυαλοῦ καὶ τῆς ψυχῆς τοῦ παιδιοῦ. Ἐπειτα, καὶ ὡς τὸ 1940, κυριαρχεῖ καὶ πάλι ὁ διδακτισμὸς καὶ ὁ ἐθνικο-θρησκευτικὸς φρονηματισμὸς-ιδεαλισμὸς [4α]. Ἀπὸ τὸν πόλεμο ὡς σήμερα τὰ Ἄ, ἀκολούθησαν τὰ πολιτικὰ σκαμπανεβάσματα καὶ τὶς κοινωνικὲς καὶ ἰδεολογικὲς ἀμπώτιδες καὶ πλημμυρίδες ποῦ συντάραζαν τὴ χώρα μας. Ἄν λάβει κανεὶς ὑπ' ὄψιν ὅτι στὰ χρόνια τοῦ πολέμου, ἀλλὰ καὶ τὰ πρῶτα μεταπολεμικά, τὸ Ἄ, ἦταν τὸ ἀποκλειστικὸ βιβλίον ὄχι μόνο τοῦ παιδιοῦ ἀλλὰ, συχνά, καὶ ὀλόκληρης τῆς οἰκογένειας, καταλαβαίνει τὴν ἐπικέντρωση τοῦ ἐνδιαφέροντος καὶ τῆς κριτικῆς ποῦ προκάλεσε. Ἐπαινέθηκε σὰν φορέας τοῦ ἀντικειμενικοῦ πνεύματος καὶ τῶν θησαυρῶν τῆς παραδόσεως ἀλλὰ καὶ κατηγορήθηκε σὰν θεματολογικὰ ξεπερασμένο, διαστρεβλωτικὸ, ἀκόμη καὶ ἀνεπαρκὲς γιὰ τὸν κύριο σκοπὸ του, τὴ διδασκαλία δηλαδὴ τοῦ γλωσσικοῦ μαθήματος [13α].

Σήμερα στὰ Ἄ, τὸ διδακτισμὸ καὶ τὸν αἰσθητισμὸ ἔχει ὑποσκελίσει ὁ μελλοντισμὸς [4α], ἡ προετοιμασία δηλαδὴ τοῦ παιδιοῦ γιὰ τὰ προβλήματα τοῦ μέλλοντος ποῦ «ἐπέρχεται ραγδαίως» καὶ κυριαρχεῖται ἀπὸ τὴν ἐπιστήμη καὶ τὴν τεχνολογία. Τὸ ἐξεζητημένο ὕφος καὶ ἡ «πεποικιλμένη» γλώσσα ἔχουν παραχωρήσει τὴ θέση τους στὴν ἀπλότητα καὶ τὴ σαφήνεια μὲ μηνύματα, συχνὰ ἐναγώνια, ἀπὸ τὴν

γινώσκει Κύριος ὁδὸν δικαίων καὶ ὁδὸς ἀσεβῶν ἀπολείται». (Ψαλμὸς Α'). Ὁ σπόρος τῆς ἐλπίδας γιὰ τὴν «ἀνάσταση» καὶ τῆς ἀπέχθειας πρὸς τοὺς «ἀσεβεῖς» εἶχε ἤδη πέσει.

οικολογία, τὸν κόσμον τῆς μηχανῆς, τὸν κοινωνικὸ προβληματισμό, τὴν ἀναγκαιότητα τῆς ἐνεργοῦ συμμετοχῆς καὶ ἀλληλεγγύης καί, κατὰ δεύτερο λόγο, μὲ ἀναφορὲς στὸ θρησκευτικὸ χῶρο.

Ἐπιπλέον ἡ τηλεόραση⁶, ὁ κινηματογράφος, ὁ τύπος καὶ οἱ χιλιάδες τῶν παιδικῶν ἐντύπων⁷ ἔχουν σημαντικὰ ἀπωθήσει τὸ Ἄ, ὡς μέσο ἐνημερώσεως καὶ αἰσθητικῆς διαπλάσεως τοῦ παιδιοῦ τῆς ἐποχῆς μας. Δὲν τὸ ἔχουν ὅμως ἐκμηδενίσει ὅπως δὲν ἔχουν ἐκμηδενίσει καὶ τὸ ρόλο τοῦ σχολείου. Τὸ Ἄ, ἔχει πάντοτε σοβαρὰ δυνατότητα ἐκπομπῆς μηνυμάτων πρὸς τὸ παιδί ποῦ «λειτουργεῖ» ὡς μαθητῆς στὸ χῶρο τοῦ σχολείου. Ἀπὸ τὴν πλειάδα αὐτῶν τῶν μηνυμάτων θὰ μᾶς ἀπασχολήσουν παρακάτω τὰ ἀναφερόμενα στὴν ὑγεία.

Γ. ΤΟ ΜΗΝΥΜΑ ΥΓΕΙΑΣ: (ΠΕΡΙ)ΟΡΙΣΜΟΣ

Γιὰ τὸ παιδί τῆς σχολικῆς ἡλικίας (6-12 ἐτῶν) τὸ εὖρος τῆς ὑγείας συμπίπτει, κατὰ κανόνα, μὲ ἐκεῖνο τῆς ζωῆς. Ἡ πείρα δὲν ἔχει ἀκόμα καταδείξει πόσο ἐπισημὰ εἶναι ὁ μεταξὺ τους κοινὸς τόπος. Τὸ Ἄ, ἐπομένως, σὰν μιὰ συνολικὴ πρόταση ζωῆς, θὰ πρέπει νὰ θεωρεῖται ἐξ ὀρισμοῦ καὶ παραλλήλως ὡς ἓνα καθολικὸ καὶ πολυπρόσωπο μῆνυμα ὑγείας. Εἶναι λοιπὸν ἀναγκαῖο γιὰ τὴν παρούσα περίσταση ὁ ὅρος «μῆνυμα ὑγείας», ἀφοῦ ὀρισθεῖ, νὰ περιοριθεῖ στὶς τρέχουσες καὶ μόνες ἐπιτρεπόμενες σὲ μᾶς ἰατρικὲς διαστάσεις του. Ἡ πρότασή μου εἶναι ἡ ἀκόλουθη

α) Ὁ ρ ι σ μ ό ς: Μῆνυμα ὑγείας (Μ.Υ.) εἶναι κάθε πληροφορία ἢ παρότρυνση, σκόπιμη ἢ τυχαία, αὐτοτελὴς ἢ ἐμβόλιμη, ἀνάλογη μὲ τὴν ἀντιληπτικὴ ἰκανότητα τοῦ δέκτη (γλωσσικὴ καὶ γνωστικὴ), παρεχόμενη μὲ ὅποιοδήποτε ὀπτικο-ακουστικὸ τρόπο, ὅπουδήποτε καὶ ὅποτεδήποτε καὶ ἰκανὴ νὰ συμβάλει στὴν ἐγκατάσταση συμπεριφορᾶς ἐπωφελοῦς ἢ ὄχι γιὰ τὴν ὑγεία τοῦ ἀτόμου καὶ τῆς κοινότητος.

β) Π ε ρ ι ο ρ ι σ μ ό ς: Εἰδικότερα στὰ σχολικὰ Ἄναγνωστικά ὡς Μ.Υ. πρέπει νὰ θεωρεῖται:

1. Ἡ παροχὴ στοιχειωδῶν γνώσεων δομῆς καὶ λειτουργίας τοῦ ἀνθρώπινου σώματος.
2. Ἡ παροχὴ στοιχειωδῶν πληροφοριῶν ἐπὶ τῶν βλαπτικῶν τῆς ὑγείας παραγόντων, ἐνδογενῶν (κληρονομικότητα) καὶ ἐξωγενῶν (μικρόβια, κάπνισμα, δηλητηρίαση, ἀκτινοβολία, ἀτύχημα), καθὼς καὶ ἡ περιγραφὴ ἀπλῶν καὶ συνήθων

6. Μόνον μὲσω τηλεοράσεως τὸ ἐλληνοπούλο δέχεται περίπου 4000 ἀρνητικὰ Μ.Υ. κατ' ἔτος. (Δελτίον Α παιδ. κλιν. Π.Α. τ. 22, σ. 191, 1975).

7. Οἱ πωλήσεις παιδικῶν βιβλίων γνωρίζουν σήμερα πρωτοφανὴ ἀνθιση. Στὶς ΗΠΑ ὁ σχετικὸς τῆρος τὸ 1987 ξεπέρασε τὸ 1 δις δολλάρια ἐνῶ τὸ 1988 παρουσιάστηκαν περισσότερες ἀπὸ 4600 καινούργιες ἐκδόσεις, διπλάσιες ἀπὸ ἐκεῖνες τοῦ 1978 (Newsweek 19/12/88, σ. 50).

νοσηρῶν καταστάσεων (κρυολόγημα, «παιδικά») ἢ ἡ ἀναφορὰ σὲ χώρους καὶ διαδικασίες ὑγείας (ιατρεῖο, νοσοκομεῖο) καὶ ὑγιεινῆς (ὑδραγωγεῖο, ἀποχέτευση, ἀπορρίμματα).

3. Ἡ παρότρυνση γιὰ ὀρθὴ συμπεριφορὰ ἐπὶ θεμάτων διατροφῆς, καθαριότητος, σωματικῆς ἀσκήσεως, ἐμβολιασμῶν, λήψεως φαρμάκων, αἰμοδοσίας καθὼς καὶ ἡ ἀναφορὰ στὴν ψυχικὴ ὑγεία καὶ τὴν ψυχικὴ νόσο.

4. Ἡ εὐαισθητοποίηση ἐπὶ θεμάτων προστασίας τοῦ φυσικοῦ περιβάλλοντος ὑπὸ τὴν ἔννοια τῆς συμβολῆς του στὴ διατήρηση καὶ προαγωγὴ τῆς συλλογικῆς ὑγείας.

5. Ἡ καθοδήγηση γιὰ παροχὴ πρώτων βοθητιῶν σὲ ἀπλὲς καὶ συνήθεις νοσηρὲς καταστάσεις, ὅπως ἡ λιποθυμία, μικροτραυματισμοί, δῆγματα ἐντόμων, ρινορραγίες κ.ἄ.

Ἐπὶ τοῦ ὀρισμοῦ εἶναι ἀναγκαῖες οἱ ἀκόλουθες διευκρινίσεις:

α) Τυχαῖο εἶναι ἓνα Μ.Υ. ὅταν τὸ ἐνδεχόμενο ἀποτέλεσμά του εἶναι ἄσχετο μὲ τὶς προθέσεις καὶ τοὺς στόχους τοῦ δημιουργοῦ του. Ἡ προτροπὴ π.χ. σὲ νηστεία καὶ ἐγκράτεια γιὰ θρησκευτικούς λόγους ἀποδεικνύεται ὄχι μόνον πνευματικὸ ἄθλημα ἀλλὰ καὶ χρήσιμο μῆνυμα σωματικῆς ὑγείας.

β) Ἐμβόλιμο εἶναι ἓνα Μ.Υ. ὅταν ἡ γνωστικὴ ἐνότητα στὴν ὁποία περιέχεται ἔχει διαφορετικὸ (ἀπὸ τὸ μῆνυμα) διδακτικὸ στόχο. Π.χ. στὸ 'Α, Β/1961 σ. 116 κεφ. «Ἡ μητέρα» ἀναφέρεται: «Μὴ βιάζεσθε», τοὺς λέγει ἡ μητέρα, «μὴν τρῶτε λαίμαργα, μασᾶτε καλά». Τὸ ἐμβόλιμο Μ.Υ. μπορεῖ νὰ εἶναι τυχαῖο ἢ σκόπιμο.

γ) Ὅτι ἓνα Μ.Υ. εἶναι ἀνενεργό, ὅταν ξεφεύγει ἀπὸ τὴν ἀντιληπτικὴ ἰκανότητα τοῦ δέκτη, εἶναι αὐτονόητο. Ἰδιαιτέρα σημαντικὸς εἶναι ὁ γλωσσικὸς τύπος τοῦ μηνύματος καθὼς καὶ οἱ ἐπὶ τοῦ θέματος γνώσεις τοῦ παιδιοῦ. Ἔτσι π.χ. «ἀγωγή ὑγείας» γιὰ τὸ AIDS, τὰ ναρκωτικὰ ἀκόμη καὶ τὸ κάπνισμα εἶναι δύσκολη σὲ μαθητὲς τοῦ ΔΣ, ἐνῶ εἶναι εὐκόλη καὶ ἀποδοτικὴ γιὰ τὴ διατροφή, καθαριότητα, προστασία τοῦ φυσικοῦ περιβάλλοντος κλπ. Ὡς πρὸς τὴ γλώσσα, αὐτὴ πρέπει νὰ εἶναι ἡ ὀμιλούμενη ἢ, τουλάχιστον, ἡ διδασκομένη.

Τὸ «ἐπιμύθιον» π.χ. τοῦ Γεωργίου Αἰτωλοῦ (16ος αἰ.):

«Ὁ μύθος λέγει πὼς τινὲς ποῦ ἀγαποῦν φαγία
χαλνοῦνται μερικὲς φορὲς ἀπὸ τὴν λαιμαργία»

δύσκολα θὰ μποροῦσε νὰ «σταθεῖ» σὲ σύγχρονο ΔΣ!

δ) Μ.Υ. εἶναι δυνατὸν νὰ ὑπάρξουν ὅπουδήποτε. Πρὸ ἐτῶν στὸν αὐλότοιχο διδασκῆριον μποροῦσε κανεὶς νὰ διαβάσει: «Φίλε! μὴ ἀφήσεις τὸ φαί νὰ σὲ φάει!». Ἐνας δάσκαλος στὸ σχολεῖο, τοῦ ὁποίου εἶχαν σημειωθεῖ δυὸ κρούσματα ἡπατίτιδας, ἔγραψε μὲ ἐντυπωσιακὰ κόκκινα γράμματα στοὺς ἀβεστωμένους τοίχους τῆς σχολικῆς τουαλέτας: «Πλύνε τὰ χέρια σου μετὰ...».

ε) "Όλα τὰ Μ.Υ. δὲν εἶναι... ὑγιεινά. Στὸ 'Α, Δ/1939 σ. 85 κεφ. «Τὰ κάρβουνα καὶ ὁ ἀσβέστης» διαβάζουμε:

«Θὰ βάλουμε στὸ μαγκάλι κάρβουνα κόκκινα-χρυσόκοκκινα. Θὰ καθίσουμε ὅλοι γύρω. Τὰ κάρβουνα θὰ ροδοβάφουν τὰ πρόσωπά μας, θὰ ζεσταίνουν τὸ σῶμα μας καὶ θὰ μᾶς κάνουν νὰ γελάμε γιὰ τὸ χιόνι..».

Τὸ πιθανότερο εἶναι ὅτι ὁ συγγραφέας ἤθελε νὰ προβάλει τὴ θαλπωρὴ τῆς οἰκογενειακῆς ἐστίας καὶ νὰ «ζεστάνει» περισσότερο τὴν ψυχὴ τοῦ παιδιοῦ. "Αν αὐτὸ διερμηνευθεῖ σωστὰ ἀπὸ τὸ δάσκαλο⁸, ἔχει καλῶς. Διαφορετικὰ τὸ ἀποτέλεσμα θὰ εἶναι... τυχαίως ἀλλὰ ἐπικινδύνως ἀνθυγιεινὸ! "Άλλο: Στὸ 'Α, Γ/1946 σ. 74 κεφ. «'Ο πονόδοντος τῆς 'Ανοῦλας»,

«— Γλυκὰ νὰ τρώγω, γιατρέ;

— Νὰ τρῶς καὶ γλυκά. Τὰ γλυκὰ φέρνουν πόνου στὰ δόντια πού εἶναι χαλασμένα. Δὲ χαλοῦν γερὰ δόντια. Μὴν ἀκοῦς τί λένε μερικοὶ πού δὲν ξέρουν».

Δ. ΤΑ ΤΕΛΕΥΤΑΙΑ 50 ΧΡΟΝΙΑ

'Η ἀναδρομικὴ ἔρευνα στὰ 'Α, δυσχεραίνεται ἀπὸ τὴν ἀνυπαρξία σχετικῶν ἀρχείων σὲ σχολικὲς ἢ ἄλλες βιβλιοθηκὲς. Στὴν πόλη μας ('Ηράκλειο) ἀνάτυπα παλαιῶν 'Α, [20] βρέθηκαν μόνο στὸ πρότυπο ΔΣ τῆς Παιδαγωγικῆς 'Ακαδημίας μὲ ἐμφανὴ μάλιστα στὰ περισσότερα τὴ φθορὰ τοῦ χρόνου. Εὐτυχῶς ὁ ρέκτης δάσκαλος κ. 'Αριστοφάνης Χουρδάκης πρόθυμα μοῦ παραχώρησε γιὰ τὴν ἔρευνα 31 ἀκόμη παλαιὰ 'Α, πού διατηρεῖ στὴ βιβλιοθήκη του ἀπὸ τὴν ἐποχὴ τοῦ πολέμου, ὅταν ὁ ἴδιος ἦταν μαθητῆς! "Έτσι, μαζί μὲ τὰ χρησιμοποιούμενα σήμερα 6 (σειρά: 'Η γλώσσα μου), ὁ συνολικὸς ἀριθμὸς τῶν 'Α, πού διερευνήθηκαν γιὰ τὴ συμβολὴ τους στὴν ἀγωγή ὑγείας μὲ βάση τὰ περιεχόμενα σ' αὐτὰ σχετικὰ μηνύματα ἀνῆλθε σὲ 57. Μὲ ἐξαίρεση 1 ἀλφαβητᾶριο τῆς δεκαετίας τοῦ 1920⁹ καὶ 2 'Α, (Γ καὶ Δ) τῆς δεκαετίας τοῦ 1930 τὰ ὑπόλοιπα 54 καλύπτουν τὰ τελευταῖα 50 περίπου χρόνια. 'Η καλυπτόμενη κατὰ σχολικὴ τάξη περίοδος, ὁ ἀριθμὸς τῶν 'Α, πού ἐρευνήθηκε (πρωτότυπα καὶ ἐπανεκδόσεις μὲ ἀσήμαντες προσθαφαιρέσεις ἢ γλωσσικὲς ἀλλαγές) φαίνονται στὸν

8. 'Ο ρόλος τοῦ δασκάλου δὲν περιορίζεται στὴ διερμηνεία τῶν ὅποιων μηνυμάτων. 'Η στάση του ἀπέναντι στὸ θέμα τῆς ὑγείας «εἰσηγεῖται» ἀνάλογες συμπεριφορὲς ἀπὸ μέρους τῶν παιδιῶν. 'Ο παχύσαρκος δάσκαλος π.χ. πού, μὲ τὸ τσιγάρο στὸ στόμα σπεύδει πρῶτος στὸ κυλικεῖο τοῦ σχολείου γιὰ τίς πολύχρωμες λιχουδιὰς εἶναι ὁ ἴδιος ἓνα ἀρνητικὸ Μ.Υ. Στὸν τόπο μας δὲν ἔχει γίνεῖ ἀκόμη ἀντιληπτὸ ὅτι τὸ «παιδεύειν» εἶναι εὐρύτερο τοῦ «διδάσκειν».

9. «'Ελληνικὸν 'Αλφαβητᾶριον» Χ. Παπαμάρκου, 'Αθῆναι ἐκδ. 'Ι. Δ. Κολλάρος 1922 (τῆς συλλογῆς Χουρδάκη).

πίνακα 1. Το συμπέρασμα είναι ότι τα 35 (61,4%) από τα 57 ήσαν πρωτότυπες εκδόσεις και τα 22 (38,5%) ανατυπώσεις. Αν και είναι πολύ πιθανό ότι στην παρούσα μελέτη δεν περιλαμβάνονται όλα τα 'Α, τής τελευταίας 50/ετίας, τα διαφυγόντα πρέπει να είναι ελάχιστα, δεδομένης τής στασιμότητας που επικράτησε στο χώρο του σχολικού βιβλίου κατά τις δεκαετίες του 1940 και '50. 'Ανανεωτική δραστηριότητα παρατηρήθηκε μετά τα μέσα τής δεκαετίας του '60. 'Ο πίνακας 2 κατατάσσει τα 'Α, ανά δεκαετία και τάξη από πλευρᾶς ἀριθμοῦ και σελίδων (παρένθεση).

ΠΙΝΑΚΑΣ 1

Καλυπτομένη χρον. περίοδος. 'Αρ. 'Α, (πρωτοτύπων/έπανεκδ.).

ΣΧ. ΤΑΞΗ	ΠΕΡΙΟΔΟΣ	ΕΤΗ	ΑΡ. 'Α,
Αη	1922-88	66	5/0
Β	1961-88	27	4/0
Γ	1936-88	52	7/3
Δ	1939-88	49	7/4
Ε	1940-88	48	5/11
ΣΤ	1940-88	48	7/4
			<u>35/22</u>

ΠΙΝΑΚΑΣ 2

'Αριθμός 'Α, και σελίδων () κατά 10/ετία και τάξη.

ΣΧ. ΤΑΞΗ	1920	-30	-40	-50	-60	-70	-80	ΣΥΝΟΛΟ
Αη	1(48)	—	1(147)	—	—	2 (331)	1(318)	5 (844)
Β	—	—	—	—	1 (213)	1 (218)	2(620)	4(1050)
Γ	—	1(214)	1(171)	1(240)	1 (208)	4(1159)	2(746)	10(2738)
Δ	—	1(214)	—	3(760)	2 (514)	3 (718)	2(759)	11(2965)
Ε	—	—	1(233)	3(724)	4(1177)	6(1841)	2(852)	16(4827)
ΣΤ	—	—	3(647)	—	2 (635)	4(1295)	2(867)	11(3444)
ΣΥΝΟΛΟ	1(148)	2(428)	6(1198)	7(1714)	10(2746)	20(5562)	11(4162)	57(15868)

Προκύπτει ότι τὰ 57 αὐτὰ βιβλία διακίνησαν στὸ μαθητόκοσμο τῆς περιόδου, 16000 περίπου σελίδες κειμένου (κυρίως) καὶ εἰκόνων ἀπὸ τὶς ὁποῖες οἱ 9506 ἦσαν πρωτότυπες καὶ οἱ 6272 ἀνάτυπες (βλ. πίν. 5) μὲ ἐπαναλαμβανόμενα βέβαια καὶ στὶς τελευταῖες αὐτὲς τὰ Μ.Υ. τῶν πρωτοτύπων.

Ἡ κατάταξη τῶν Μ.Υ. ἀνάλογα μὲ τὸ περιεχόμενό τους καὶ σύμφωνα μὲ ὅσα ἀναφέρονται στὶς σελ. 6-7 παρουσιάζεται στὸν πίνακα 3, ἐνῶ στὸν πίνακα 4 καταγράφεται ὁ ἀριθμὸς τους κατὰ κατηγορία καὶ σχολικὴ τάξη. Ἀποδεικνύεται ὅτι τὸ σύνολό τους ἀνέρχεται σὲ 155, πού, ἂν ἀναχθεῖ στὶς 9596 πρωτότυπες σελίδες, δίδει μιὰ μέση πυκνότητα 1 Μ.Υ./62 περίπου σελίδες. Πιὸ ἀναλυτικὰ ἢ κατὰ τάξη πυκνότητα φαίνεται στὸν πίνακα 5. Συμπεραίνεται ὅτι οἱ μεγαλύτερες σχολικὲς τάξεις ἀδικοῦνται στὴν προσφορὰ Μ.Υ. Ὁ λόγος πιθανῶς εἶναι ὅτι τὰ σχετικὰ θέματα παραγκωνίζονται ἀπὸ ἄλλα πού κρίνεται σκόπιμο νὰ προβληθοῦν τὴν περίοδο αὐτή.

ΠΙΝΑΚΑΣ 3

Κατηγορίες Μ.Υ.

-
- 1η: Δομὴ καὶ λειτουργία τοῦ ἀνθρωπίνου σώματος (λειτουργία φύλου).
 - 2α: Κληρονομικότητα καὶ υγεία.
 - 3η: Μικρόβια καὶ υγεία.
 - 4η: Κάπνισμα καὶ υγεία.
 - 5η: Ἀκτινοβολίες καὶ υγεία.
 - 6η: Τὸ ἀτύχημα.
 - 7η: Ἡ δηλητηρίαση.
 - 8η: Ἡ εἰκόνα τῆς ἀρρώστιας καὶ ἡ ἀξία τῆς πρόληψης (ὀδοντικὴ υγεία).
 - 9η: Ἡ εἰκόνα τοῦ γιατροῦ-ιατροῦ-νοσοκομείου.
 - 10: Ὑγιεινὴ τῆς κοινότητος (ὑδρευση-ἀποχέτευση-ἀπορρίμματα-ἔντομα).
 - 11η: Διατροφή (παχυσαρκία-θηλασμός).
 - 12η: Καθαριότητα.
 - 13η: Σωματικὴ ἄσκηση.
 - 14η: Ἐμβολιασμοὶ-ἀντίσταση στὴν ἀρρώστια.
 - 15η: Φάρμακα (πολυφαρμακία).
 - 16η: Αἱμοδοσία-μεταμοσχεύσεις.
 - 17η: Ψυχικὴ υγεία-ψυχικὲς ἀρρώστιες.
 - 18η: Φυσικὸ περιβάλλον καὶ υγεία.
 - 19η: Πρῶτες βοήθειες.
 - 20η: Σύνθετα μηνύματα.
-

Ίδιαίτερο ενδιαφέρον παρουσιάζει ἡ μελέτη τοῦ πίνακα 4. Τὰ συμπεράσματα ποὺ προκύπτουν ἀπὸ αὐτήν, σὲ συνδυασμὸ μὲ ἐπὶ μέρους στοιχεῖα, εἶναι:

α) Τὰ προβλήματα τῆς κληρονομικότητας καὶ τῶν συναφῶν ἀσθενειῶν, τοῦ καπνίσματος καὶ τῶν κινδύνων ἀπὸ ἀκτινοβολίες δὲν θίγονται καθόλου. Καὶ ὅμως στὸ ἄμεσο περιβάλλον πολλῶν μαθητῶν ὑπάρχουν περιπτώσεις τέτοιων νοσημάτων, τὸ κάπνισμα ἔχει ἀπὸ καιρὸ ἐλκύσει τὸ ἐνδιαφέρον τῶν μαθητῶν τῶν τελευταίων τάξεων

ΠΙΝΑΚΑΣ 4

Μ.Υ. κατὰ κατηγορία καὶ σχ. τάξη.

ΚΑΤΗΓΟΡΙΑ Μ.Υ.	Α	Β	Γ	Δ	Ε	ΣΤ	ΣΥΝΟΛΟ
1η	2	0	0	1	0	2	5
2	0	0	0	0	0	0	0
3	0	0	0	0	0	1	1
4	0	0	0	0	0	0	0
5	0	0	0	0	0	0	0
6	6	5	5	3	1	1	21
7	0	0	0	2	0	0	2
8	2	1	12	1	1	2	19
9	2	0	1	0	1	3	7
10	0	0	2	1	1	0	4
11	5	8	10	3	5	1	32
12	3	2	4	1	0	0	10
13	1	0	2	1	0	0	4
14	0	0	0	1	0	0	1
15	0	0	1	0	1	0	2
16	0	0	0	2	1	0	3
17	1	0	2	4	2	2	11
18	3	6	4	1	7	5	26
19	0	0	2	1	1	0	4
20	0	0	1	2	0	0	3
ΣΥΝΟΛΟ	25	22	46	24	21	17	155

ΠΙΝΑΚΑΣ 5

Πυκνότητα Μ.Υ. στις πρωτότυπες εκδόσεις 'Α.,

ΣΧ. ΤΑΞΗ	'Αρ. 'Α./σελίδων	'Αρ. Μ.Υ.	Πυκνότης (ΜΥ/σελ.)
A	5/ 844	25	1: 33,7
B	4/1050	22	1: 47,7
Γ	7/2053	46	1: 44,6
Δ	7/1923	24	1: 80,1
E	5/1663	21	1: 79,1
ΣΤ	7/2063	17	1:121,3
ΣΥΝΟΛΟ	35/9596	155	1: 61,9

ΠΙΝΑΚΑΣ 6

Μ.Υ. στα έν χρήσει 'Α, («'Η γλώσσα μου»)

ΣΧ. ΤΑΞΗ	ΣΕΛΙΔΕΣ	'Αρ. Μ.Υ.	Πυκνότης
A	318	9	1: 35,3
B	408	3	1:136,0
Γ	400	2	1:200,0
Δ	451	4	1:112,7
E	508	4	1:127,5
ΣΤ	538	4	1:134,5
ΣΥΝΟΛΟ	2613	26	1:100,8

και ή ύπέρμετρη έκθεση, ακόμη και στην ήλιακή ακτινοβολία, επισημαίνεται ήδη ως σημαντικός παράγων καρκινογένεσεως.

β) Οι παρεχόμενες πληροφορίες για τὰ μικρόβια, τούς έμβολιασμούς, την αίμοδοσία και τις μεταμοσχεύσεις είναι από άνύπαρκτες έως άσήμαντες. 'Η ισχυρή αντίσταση τών γονέων στις προσπάθειες έμβολιασμών τών παιδιών και ή άπροθυμία στην αίμοδοσία που ακόμη και σήμερα παρατηρούνται στη χώρα μας έχουν τις ρίζες τους και σ' αύτην την έλλειψη πρώιμης διαφωτίσεως. Δέν είναι ύπερβολή νά λεχθει

ὅτι ἡ ἀντίστροφη τάση, πού ὀλοένα ἐνισχύεται, εἶναι ἔργο σχεδὸν ἀποκλειστικό, τοῦ ἀνώνυμου ἑλληνα γιαιτροῦ καὶ ἰδίως παιδίατροῦ.

γ) Σχεδὸν ἀνύπαρκτη εἶναι καὶ ἡ ἀναφορά στὰ θέματα τῶν δηλητηριάσεων καὶ τῆς πολυφαρμακίας. Διεχώρισα ἐπίτηδες τὸ πρόβλημα αὐτὸ ἀπὸ τὸ γενικότερο ἀτύχημα, γιαιτὶ οἱ δηλητηριάσεις μὲ χημικὰ σκευάσματα οἰκιακῆς χρήσεως, φυτοφάρμακα κλπ. ἀποτελοῦν μιὰ ἰδιαίτερα ἐπικίνδυνη καθημερινὴ πρακτικὴ.

δ) Ἀπὸ τὰ 11 Μ.Υ. πού ἀναφέρονται στὴν ψυχικὴ ὑγεία κανένα δὲν τὴν ἀντιδιαστέλλει ἀπὸ τὴν ψυχικὴ νόσο. Αὐτὸ εἶναι κατανοητὸ στὸ βαθμὸ πού τὸ Ἄ, προβάλλει, κατὰ καθῆκον, θετικὲς πλευρὲς τῆς καθημερινῆς ζωῆς ἀλλὰ καὶ στὸ βαθμὸ πού τὸ παιδὶ τῆς ἡλικίας αὐτῆς δυσκολεύεται νὰ κατανοήσῃ σημαντικὲς ἀποκλίσεις τοῦ ψυχικοῦ βίου. Δὲν πρέπει νὰ λησμονεῖται ὅτι ἡ ζωὴ στὴν περίοδο πού μελετοῦμε (6-12 ἐτῶν) αἰωρεῖται ἀνάμεσα στὴν ἀγάπη καὶ τὴ ζήλεια, τὴ χαρὰ καὶ τὴ λύπη, τὸ θυμὸ καὶ τὸ φόβο. Λεπτότερες ἀλλὰ σοβαρότερες ἀποχρώσεις τοῦ ψυχικοῦ φάσματος εἶναι δυσδιάκριτες.

ε) Ἐνῶ τὰ Μ.Υ. πού ἀναφέρονται στὴ διατροφή εἶναι τὰ περισσότερα (32 ἢ 20,5%) οὔτε ἓνα ἀπὸ αὐτὰ ἐξαιρεῖ ἢ ἀναφέρεται κἂν στὸ θηλασμὸ καὶ τὰ πλεονεκτήματά του. Γιὰ τὴν παχυσαρκία ὑπάρχουν 2 (ἓνα στὸ Ἄ, Β/1981 σ. 58 κεφ. «Οἱ ἑκατὸ πάστες τοῦ Γιάννη», αὐτοτελὲς καὶ ἓνα στὸ Ἄ, Γ/1982 σ. 14 κεφ. «Τὸ κλαράκι πού τὸ ἔλεγαν Μυρτώ», ἐμβόλιμο. «Λελέμι μου — τοῦ εἶπε— μὴν τρῶς πολὺ γιαιτὶ ἔτσι, σὰν ἐλέφαντας θὰ γίνεις ἅμα παχύνεις»). Τὰ ὑπόλοιπα προβάλλουν τίς παραδοσιακὲς τροφές, τὴν ἀνάγκη πρωينوῦ γεύματος καὶ τὴν ἀξία τῆς λιτῆς διατροφῆς.

στ) Ἀπὸ τίς ἐλάχιστες ἀναφορὲς στὴ δομὴ καὶ λειτουργία τοῦ ἀνθρωπίνου σώματος ἀπουσιάζει ὀποιαδήποτε σχετικὴ μὲ τὸ φύλο καὶ τὴν ἀναπαραγωγικὴ λειτουργία. Μόνο στὸ Ἄ, Δ/1981, σ. 147 κεφ. «Ἐνα διαστημικὸ ταξίδι» περιγράφεται ἡ διαδικασία τῆς ἐγκυμοσύνης, χωρὶς ὅμως νὰ δίδεται καμιά πληροφορία σχετικὴ μὲ τὴ σύλληψη.

ζ) Ἀπὸ τίς ἀναφορὲς στὸ ἀτύχημα μία καὶ μόνη ἀφορᾶ τοὺς σεισμούς. (ΣΤ/1986 Ἡ γλώσσα μου, μέρος 4ο, σ. 41). Πρόκειται γιὰ μιὰ εἰκονογραφημένη ὁδηγία τοῦ ὑπουργείου δημοσίων ἔργων.

η) Τὰ θέματα τοῦ φυσικοῦ περιβάλλοντος, τοῦ ἀτυχήματος, τῆς ἀρρώστιας-πρόληψης, τῆς ψυχικῆς ὑγείας, τῆς καθαριότητος καὶ τῆς διατροφῆς ἀντιπροσωπεύουν τὸ 77% τῶν καταγραφέντων Μ.Υ.

Στὰ Ἄ, πού χρησιμοποιοῦν σήμερα τὰ παιδιὰ ἡ κατάσταση, ἀπὸ πλευρᾶς ἀγωγῆς ὑγείας, παρουσιάζει ἐπιδεινώση. Τὸ Ἄ, βέβαια δὲν εἶναι πιά ὁ ἀποκλειστικὸς πληροφοριοδότης τους καὶ τὸ σημερινὸ παιδὶ γνωρίζει καὶ κατανοεῖ πολὺ καλύτερα τὰ σχετικὰ θέματα, αὐτὸ ὅμως δὲν εἶναι λόγος νὰ ἐγκαταλειφθεῖ ἓνα βῆμα ἰδιαίτερης

έπισημότητας και μάλιστα όταν τὰ προβλήματα γίνονται όλοένα και περισσότερο περίπλοκα. Στόν πίνακα 6 έχουν διαχωρισθεῖ τὰ σύγχρονα 6 'Α, («'Η γλώσσα μου») και παρουσιάζεται ό αριθμός σελίδων και Μ.Υ. κατά τάξη καθώς και ή σχετική πυκνότητα πού άνέρχεται σέ 1:101 έναντι 1:62 τοῦ συνόλου. Τέλος, στόν πίνακα 7 παρουσιάζεται ή αναλογία αὐτοτελῶν πρὸς ἐμβόλιμα Μ.Υ. (1, 7:1).

ΠΙΝΑΚΑΣ 7

Αὐτοτελή και ἐμβόλιμα Μ.Υ.

ΣΧ. ΤΑΞΗ	Αὐτοτελή	'Εμβόλιμα	ΣΥΝΟΛΟ
A	18	7	25
B	11	11	22
Γ	25	21	46
Δ	15	9	24
E	17	4	21
ΣΤ	12	5	17
ΣΥΝΟΛΟ	98(63,2%)	57(36,7%)	155

E. ΑΝΘΟΛΟΓΙΟ Μ.Υ.

1. Δομή και λειτουργία τοῦ ἀνθρωπίνου σώματος

Κεφ. «Οἱ 5 αἰσθήσεις». Αὐτοτελής ἀναφορά στό θέμα. ('Αλφαβ. 1973, τ. Β, σ. 72).

2. Μικρόβια και υγεία

Κεφ. «Κυνηγοὶ μικροβίων». Αὐτοτελής ἀναφορά στά μικρόβια και τίς προσπάθειες γιά τήν ἀνακάλυψή τους. (ΣΤ/1977 σ. 215).

3. Τὸ ἀτύχημα

«Στό δρόμο σάν βαδίζω/εἶμαι προσεκτική
 τό βλέμμα δέν γυρίζω/ἐγὼ ἐδῶ κι' ἐκεῖ.
 Μά πιὸ πολὺ ἀκόμη/προσέχω ὅταν φτάσω
 μπρὸς σ' ἕνα σταυροδρόμι/πού πάω νὰ τό περάσω.

('Αλφαβ. 1978 σ. 153, αὐτοτ.)

4. Ἀρρώστια-πρόληψη

Κεφ. «Ὁ γιαιτρὸς τῶν δένδρων». «Παναγιώτη, παιδί μου, ἔκαμε ὁ γιαιτρὸς, ἔχεις ἰλαρά. Σὲ δυό-τρεις μέρες θὰ εἶσαι σὰν ἐρυθρόδερμος. Εἶναι μιὰ ἐλαφρὰ παιδικὴ ἀρρώστια. Μὰ θέλει προφύλαξη. Νὰ μὴ σηκώνεσαι, νὰ διαβάξεις, ἂν θέλεις, ὅταν θὰ σοῦ περάσει ὁ πόνος στὰ μάτια καί, πρὸ παντός, μὴ ζητήσεις νὰ βγεῖς ἔξω». (Γ/1975 σ. 322, αὐτοτελές).

Κεφ. «Ἡ ὀδοντίατρος στὸ σχολεῖο». Αὐτοτελὴς ἀναφορὰ στὴν ὑγιεινὴ τῶν δοντιῶν, κατάχρηση γλυκισμάτων, τρόπους καθαρισμοῦ στόματος.

(Γ/1987, μέρος Α, σ. 32)

5. Ὑγιεινὴ τῆς κοινότητος

Κεφ. «Πῶς σώθηκε τὸ χωριό». «—Καὶ τί ἔπρεπε νὰ κάμουν οἱ χωριάτες, κύριε; —πρῶτα-πρῶτα νὰ καθαρίσουν τὸ χωριό. Μᾶς ἔφαγε ἡ μύγα καὶ τὸ κουνούπι. Αὐτὰ φέρνουν ὅλες τὶς ἀρρώστιες. Γιὰ νὰ τὰ ἐξολοθρεύσουμε πρέπει νὰ καθαρίσουμε τὸ χωριὸ ἀπὸ τὶς ἀκαθαρσίες τῶν ζώων καὶ τὶς ἄλλες, ὅπου ἀφήνουν τὰ αὐγά οἱ μύγες. Νὰ σκεπᾶσῶμε τὰ στάσιμα νερὰ ὅπου ἀφήνουν τὰ αὐγά τους τὰ κουνούπια».

(Δ/1939 σ. 168, αὐτοτελές)

Κεφ. «Ἡ καταστροφὴ τῶν ἐντόμων». «Καὶ ὁ γιαιτρὸς λέγει: τὶς ἀρρώστιες τὶς μεταδίδουν οἱ μύγες, τὰ κουνούπια καὶ τὰ διάφορα ζώφια. Σκοτώνετε τοὺς φοβεροὺς ἐχθροὺς, τὰ ἔντομα καὶ τὰ ζώφια».

(Γ/1957 σ. 229, αὐτοτελές).

6. Διατροφή

Κεφ. «Ὁ καστανάς». «Μπράβο παιδί μου, καλὰ σκέπτεσαι. Μερικὰ παιδιὰ ὅμως δὲν σκέπτονται ὅπως ἐσύ. Ὅταν ἔχουν χρήματα καὶ βλέπουν κουλούρια, καραμέλες, κάστανα, ἀμέσως ἀγοράζουν. Ἐσὺ μὴ πορεῖς καὶ κρατιέσαι. Δὲν εἶσαι λιχουδῆς. Ἡ λιχουδιὰ εἶναι κακὸ πράγμα, παιδί μου».

(Β/1961 σ. 102, ἐμβόλιμο.)

Κεφ. «Τὰ ἀγγελουδία». «Μήπως τὰ ζαχαρωτὰ ποὺ πωλεῖ ἡ κυρία Μαρία (ἐπιστάτρια) εἶναι καλύτερα ἀπὸ τὶς σταφίδες μας; Μήπως τὰ κουλούρια τῆς εἶναι νοστιμώτερα ἀπὸ τὰ κουλουράκια τῆς μαμᾶς μας; λέγουν τὰ παιδιὰ».

(Γ/1936 σ. 80, ἐμβόλιμο)

7. Καθαριότητα

Κεφ. «Ἡ καθαριότητα εἶναι μισὴ ἀρχοντιά». «Ἡ καθαριότητα εἶναι μισὴ ἀρχοντιά, γιόκα μου. Πρέπει νὰ ξεκινάει ἀπὸ μᾶς καὶ νὰ προχωράει παραέξω. Στὸ

δωμάτιό μας, στο σπίτι μας, στο δρόμο μας, στη γειτονιά μας, στο χωριό μας, στην πόλη μας».

(B/1981, σ. 108, αὐτοτελές).

Κεφ. «Στὴ βρύση». «Μόλις σηκωθεῖ ἀπὸ τὸ κρεβάτι, πηγαίνει ἀμέσως στὴ βρύση. Τὴν ἀνοίγει καὶ πλένεται. Πλένεται μὲ νερὸ καὶ σαποῦνι. Θέλει νὰ εἶναι καθαρός. Θέλει τὴν ὑγεία του».

('Αλφαβ./1978 σ. 138, αὐτοτελές).

8. Σωματικὴ ἄσκηση

« Ἡ γυμναστικὴ κάμνει ὠραῖον καὶ ἰσχυρὸν τὸ σῶμα τῶν γυμναζομένων».

('Ελλ. 'Αλφαβ./1922 σ. 44)

Κεφ. « Ἡ γειτονιά». «Νὰ μάθετε νὰ τρέχετε, νὰ πηδᾶτε, νὰ γυμνάζετε τὸ σῶμα σας, νὰ γίνετε γεροὶ καὶ δυνατοὶ καὶ νὰ ἔχετε ποντίκια».

(Γ/1982 σ. 115, ἐμβόλιμο).

9. Ψυχικὴ ὑγεία

Κεφ. «Μιὰ ἄλλη μέρα». Αὐτοτελὴς ἀναφορὰ στὰ συναισθήματα ἑνὸς μικροῦ κοριτσιοῦ ἀπὸ τὸ θάνατο τῆς μητέρας του καὶ τὸ δεύτερο γάμο τοῦ πατέρα. Τὸ πρότυπο ποὺ ὑποδεικνύεται εἶναι ἐκεῖνο τῆς ὁμαλῆς καὶ ἀγόγγυστης παραδοχῆς τῶν δύο γεγονότων. Τὸ σοβαρὸ αὐτὸ θέμα μᾶλλον ὑπεραπλουστεύεται.

(Δ/1987, μέρος Α, σ. 44)

10. Φυσικὸ περιβάλλον

Κεφ. «Κάτι πρέπει νὰ γίνει». «Μὲ ἀπλὰ λόγια ὁ θεῖος Γιώργος τοὺς ἐξήγησε τί σημαίνει ρύπανση τοῦ περιβάλλοντος. Τοὺς εἶπε γιὰ τὰ καυσαέρια τῶν αὐτοκινήτων καὶ τοὺς καπνοὺς τῶν ἐργοστασίων ποὺ μολύνουν τὴν ἀτμόσφαιρα. Τοὺς μίλησε γιὰ τὴ θάλασσα ποὺ κινδυνεύει ἀπὸ τὶς βρωμιές τῶν πλοίων, ἀπὸ τὶς κηλίδες πετρελαίου καὶ τὰ ἀπόβλητα τῶν ἐργοστασίων. —Κάτι πρέπει νὰ γίνει ἀπὸ ὅλους μας, εἶπε ὁ θεῖος Γιώργος. —Κάτι πρέπει νὰ γίνει, ἐπανελάβαν σὰν ἡχῶ τὰ παιδιά».

(B/1981 σ. 52, αὐτοτελές).

11. Πρῶτες βοήθειες

Κεφ. «Τὰ παιδιά εἶδαν ἓνα φίδι». Περιγράφονται οἱ πρῶτες βοήθειες σὲ δῆγμα ὀχιᾶς: ἀπομύζηση μὲ τὸ στόμα ἢ βεντούζα, περίδεση, χαραγὴ δέρματος, πλύση μὲ ἄφθονο νερὸ καὶ σαποῦνι, μεταφορὰ στὸ γιαντρί.

(Γ/1957 σ. 43, ἐμβόλιμο).

12. Σύνθετο

Κεφ. «Οί φίλοι μας». «Ο καθηγητής (γιατρός) τήν μάλωσε (τήν μητέρα): — 'Εσεῖς τ' ἄρρωσταίνετε τὰ παιδιὰ σας μὲ τὰ πολλὰ ροῦχα. "Αὐτὰ τόσα ροῦχα νὰ τοῦ βάλης δὲν τὸ γλυτώνεις ἀπὸ τὰ κρυολογήματα. Γιατὶ ὅσο τὸ παιδί εἶναι ζεστό καὶ ἰδρωμένο, θὰ σοῦ κρυολογήῃ πάντα. Μὲ λίγα ροῦχα ὄχι μόνο δὲν θὰ σοῦ κρυολογήσῃ ἀλλὰ θὰ γίνῃ γερὸ καὶ δυνατό. Καὶ νὰ τὸ βγάζῃς ἔξω μὲ ὄλους τοὺς καιρούς. Καὶ κάθε πρῶν νὰ πλένης τὸ σωματάκι του μὲ κρύο νερό».

(Γ/1946 σ. 71, αὐτοτελές).

ΣΥΜΠΕΡΑΣΜΑ

Πρωταρχικός ἐκπαιδευτικός στόχος τοῦ δημοτικοῦ σχολείου εἶναι νὰ ποδηγετήσῃ τὸ παιδί στὴ διάπλαση συγκεκριμένου γλωσσικοῦ ὄργάνου, χωρὶς τὸ ὁποῖο ὁ πνευματικός βίος εἶναι ἀδύνατος. Στὴ σχετικὴ προσπάθεια κυριότατο ἐργαλεῖο παραμένει τὸ «'Αναγνωστικό».

Τὸ γεγονός ὅτι τὸ εἶδος αὐτὸ τοῦ παιδικοῦ βιβλίου σταδιοδρόμησε μὲ ἄλλοτε ἄλλη ἐπιτυχία ἀνὰ τοὺς λαοὺς καὶ τοὺς αἰῶνες, ἀποδεικνύει πόσο εἶναι σημαντικό καὶ ἀναγκαῖο. Στὴ χώρα μας τὸ 'Αναγνωστικό ἐπαινέθηκε καὶ ἐπικρίθηκε ἀνάλογα μὲ τίς κοινωνικο-πολιτικές συνθήκες κάθε ἐποχῆς. "Οπωσδήποτε συνέβαλε μὲ τὰ ποικίλα μηνύματά του πρὸς τὸ παιδί καὶ τὴν οἰκογένεια, στὴν ὅποια πολιτισμικὴ μας συγκρότηση.

Στὴν παρούσα μελέτη ἐρευνήθηκε ἡ συμβολὴ τῶν 'Αναγνωστικῶν τῆς τελευταίας 50/ετίας στὴν ἀγωγή ὑγείας μὲ βάση τὰ περιεχόμενα σ' αὐτὰ σχετικὰ μηνύματα. Σὲ 35 πρωτότυπες ἐκδόσεις τους, μὲ σύνολο 9506 σελίδων, καταγράφηκαν 155 μηνύματα ὑγείας ποὺ κατετάγησαν σὲ 20 κατηγορίες σύμφωνα μὲ τὸν ὄρισμό ποὺ δόθηκε στὸν ὄρο «μῆνυμα ὑγείας». Ἡ πυκνότητά τῶν μηνυμάτων αὐτῶν στὸ σύνολο τῶν 'Αναγνωστικῶν ἀνῆλθε σὲ 1 πρὸς 61 σελίδες ἐνῶ στὰ ἤδη ἐν χρήσει σὲ 1:101.

"Αν ληφθεῖ ὑπ' ὄψιν ὅτι σημαντικὰ γιὰ τὴν ἐποχὴ μας ἰατροκοινωνικὰ προβλήματα ὅπως τοῦ καπνίσματος, τῶν ἀκτινοβολιῶν, τοῦ θηλασμοῦ, τῶν μεταμοσχεύσεων, τῆς κληρονομικότητας κλπ., θίγονται ἐλάχιστα ἢ καθόλου, γίνεται προφανές ὅτι ἡ ὑγεία προβάλλεται ἀνεπαρκέστατα. Εἶναι βέβαιο ὅτι τὸ παιδί σήμερα διαθέτει πληθώρα μορφωτικῶν πηγῶν ἐκτὸς τοῦ σχολείου του καὶ τοῦ 'Αναγνωστικοῦ του. Καὶ εἶναι, ἐπίσης, σαφές ὅτι τὸ κατ' ἐξοχὴν γλωσσοπλαστικὸ αὐτὸ βιβλίον δὲν μπορεῖ νὰ μεταπέσει σὲ ἐκλαϊκευμένο ἐγχειρίδιον ὑγιεινῆς. Παρὰ ταῦτα τὸ 'Αναγνωστικὸ παραμένει ἓνα βῆμα ἰδιαίτερος σημαντικό καὶ ἐπίσημο, ποὺ δὲν πρέπει νὰ ὑστερεῖ στὴν ἐκπομπὴ μηνυμάτων ὑγείας, ὅταν μάλιστα τὰ σχετικὰ προβλήματα γίνονται κάθε μέρα περισσότερο πιεστικά καὶ περίπλοκα.

ΒΙΒΛΙΟΓΡΑΦΙΑ

1. Άναγνωστόπουλος Β. Δ., Θέματα παιδικής λογοτεχνίας. 'Αθήνα 1987 σ. 23.
2. Βυγκότσκι Λέβ, Σκέψη και γλώσσα. (Μετ. Α. Ρόδη) 'Αθήνα 1988, σ. 365.
3. Γιάκος Δημ., 'Ιστορία τής ελληνικής παιδικής λογοτεχνίας. (7η έκδ.), 'Αθήνα 1987, σ. 35-38
- 3α. "Όπου παραπάνω σ. 78.
4. Δελώνης Άντ., 'Ελληνική παιδική λογοτεχνία 1835-1985. 'Αθήνα 1986 σ. 13-18.
- 4α. "Όπου παραπάνω σ. 27-30.
5. Δετοράκης Θεοχ., 'Ιστορία τής Κρήτης. 'Αθήνα 1986, σ. 231.
6. Λεξικόν 'Εγκυκλοπαιδικόν «ΗΛΙΟΥ». Τόμ. Β, σ. 632 κ.έ.
7. Λεξικόν 'Εγκυκλοπαιδικόν «ΜΠΑΡΤ και ΧΙΡΣΤ», 'Αθήνησι 1889, τόμ. Α, σ. 795 κ.έ.
8. Λεξικόν 'Εγκυκλοπαιδικόν «ΜΕΓΑΛΗ ΕΛ. ΕΓΚΥΚΛΟΠΑΙΔΕΙΑ» τόμ. Δ', σ. 477 κ.έ.
9. Μάουρερ Γκεόργκ Λ., 'Ο ελληνικός λαός. (Μετ. Ο. Ρομπάκη) 'Αθήνα 1976, σ. 329.
10. Παπανοῦτσος Ε., 'Ο λόγος και ὁ ἄνθρωπος. 'Αθήνα 1971 σ. 11.
11. » Γνωσιολογία. 'Αθήνα 1973 σ. 16 και 205.
12. » Πρακτική φιλοσοφία. 'Αθήνα 1973, σ. 45.
13. Σακελλάριου Χ., 'Ιστορία τής παιδικής λογοτεχνίας. 'Αθήνα 1982, σ. 39.
- 13α. "Όπου παραπάνω σ. 310-314.
14. Σαχίνης Α., 'Η πεζογραφία τοῦ αἰσθητισμοῦ. 'Αθήνα 1981 σ. 9.
15. » Τετράδια κριτικῆς. 'Αθήνα 1983, σ. 83.
16. Reader's Digest, Great Dictionary VI p. 165.

S U M M A R Y

Elementary School Language-books and their contribution in Health Education during the past 50 years

The language-book is an important school book not only because it guides the child in molding its lingual organ but also because it conveys to the child simple useful messages.

In the present study we investigated the contribution of the «language-books» of the past 50 years in health education, based on the health-related messages they contained. In 35 editions totaling 9.500 pages, 155 health messages were included. Their overall frequency was therefore 1 message in 61 pages, while the frequency in the language-books actually in use, was 1 message in 101 pages.

We conclude that important socio-medical issues of our age (breastfeeding, smoking, radiation, transplants) are insufficiently represented and underline the school's and language-book's possibility for greater participation in health education.